

Fitzwilliam 3 Internet Radio

User Manual

MAJORITY

HOME AUDIO • CAMBRIDGE

What's In the Box?.....	3
Instructions Guide	
Controls & Functions.....	4
Remote Control Operation Range.....	7
Basic Operations.....	8
Product Set-up/Getting Started.....	10
System Settings.....	12
Internet Radio.....	18
Podcasts.....	21
Spotify Connect.....	22
Music Player Operation.....	23
DAB/DAB+ Radio Operation.....	25
FM Radio Operation.....	29
Bluetooth Operation.....	31
Auxiliary Input.....	32
NetRemote.....	32
Using Headphones.....	33
Sleep Setting.....	34
Setting Alarm.....	35
Cancelling Alarm.....	36
Product Specification.....	37
Support & Warranty.....	39
Safety Information.....	40

3 year
Warranty

Register your product online for a FREE 3 year
extended warranty at: www.majority.co.uk

What's in the Box?

- A. Majority Fitzwilliam 3
- B. Instruction Manual
- C. Remote Control
- D. 2 x AAA Batteries
- E. WLAN Antenna
- F. Mains Power Cable

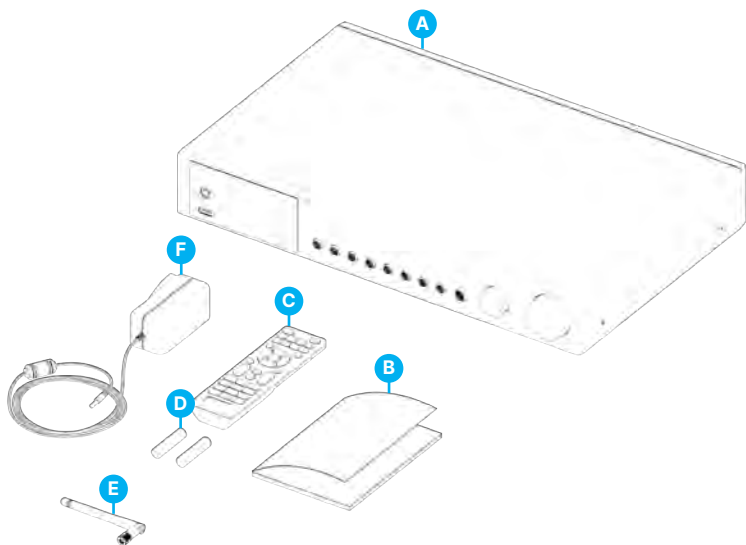

Front View

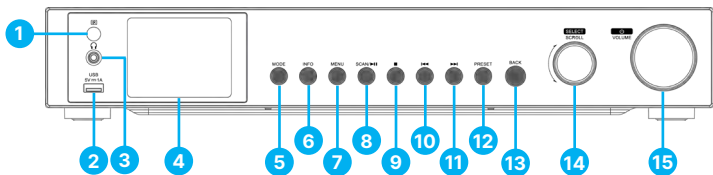

- | | | | |
|----|-----------------------|-----|--------------------|
| 1. | Remote Control Sensor | 9. | ■ Button |
| 2. | USB connection | 10. | ⏮ Button |
| 3. | Earphone Jack | 11. | ⏭ Button |
| 4. | Display | 12. | PRESET Button |
| 5. | MODE Button | 13. | BACK Button |
| 6. | INFO Button | 14. | SELECT/SCROLL Dial |
| 7. | MENU Button | 15. | ON/VOLUME Dial |
| 8. | SCAN/⏮ Button | | |

Back View

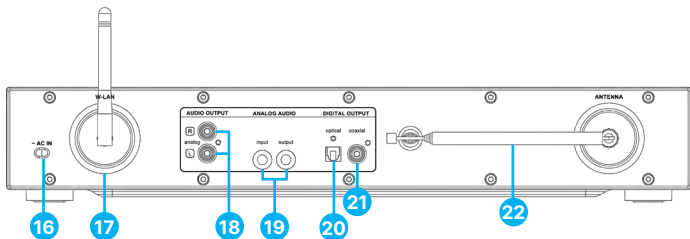

- | | | | |
|-----|--|-----|--------------------------|
| 16. | Mains Connection Cable | 20. | Digital Output (Optical) |
| 17. | WLAN Antenna | 21. | Digital Output (Coaxial) |
| 18. | Audio Output L/R (Analogue,
RCA jack) | 22. | DAB/FM Antenna |
| 19. | Analog Audio (input/output,
3.5mm jack) | | |

Remote Control Buttons

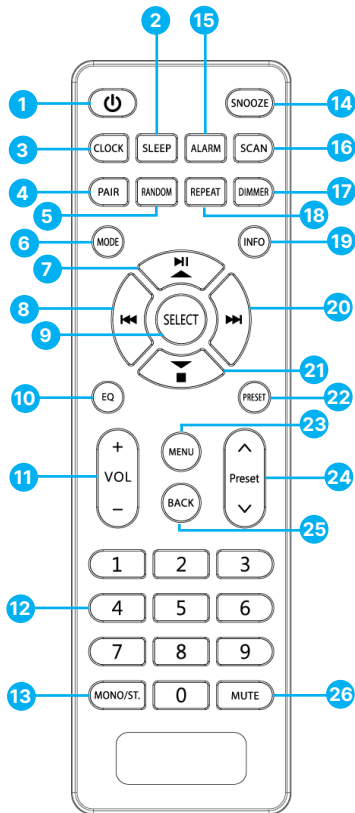

1. Power Button
2. SLEEP Button
3. CLOCK Button
4. PAIR Button
5. RANDOM Button
6. MODE Button
7. Play/Pause/UP Button
8. Previous Button
9. SELECT Button
10. EQ Button
11. VOL +/- Buttons
12. Number Buttons
13. MONO/ST. Button
14. SNOOZE Button
15. ALARM Button
16. SCAN Button
17. DIMMER Button
18. REPEAT Button
19. INFO Button
20. Next Button
21. Stop/Down arrow Button
22. PRESET Button
23. MENU Button
24. PRESET ^/ Buttons
25. BACK Button
26. MUTE Button

Battery Replacement for the Remote Control

1. Press down the battery cover at '▼' and push the battery cover outwards in the direction of the arrow.
2. Insert 2 x AAA 1.5V batteries (not included). Make sure to match the (+) and (-) ends of the battery with the (+) and (-) ends indicated in the battery compartment.
3. Close the cover.

Handling the Battery

Improper or incorrect use of batteries may cause corrosion or battery leakage which could cause fire, personal injury or damage to property.

Only use the battery type indicated in this manual.

Do not dispose of the used battery as domestic waste. Dispose of it in accordance with local regulations.

Remove the battery from the remote control when not in use for a long period of time, as corrosion or battery leakage may occur and result in physical injury, and/or property damage, and/or fire.

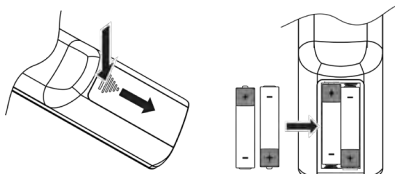

Remote Control Operation Range

The remote-control sensor on the front unit is sensitive to the remote control's commands up to a maximum of 4 metres away and within a maximum of 60° arc.

Note that the operating distance may vary depending on the brightness of the room.

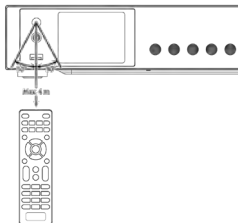

Connection

1. The audio output (analogue), optical out (digital) and coaxial out (digital) are available on the back of the unit to connect the Majority Fitzwilliam 3 with an A/V amplifier, a HiFi system or external speakers.
2. Insert the DAB/FM antenna included in the product box into its port and extend to the desired length.
3. Connect the WLAN antenna included in the product box to the W-LAN socket at the back of the unit for WIFI connection.
4. Unwind the mains cable to its full length. Connect the power cable plug to the mains socket. The unit is now connected and ready to use.
5. To switch the unit off completely, unplug the power cable from the mains port.

▲ Be sure to connect the power cord to an AC outlet that supplies the correct voltage. Hold the power plug when plugging into an outlet or unplugging it. Never pull or yank on the power cord.

Network Connection

This product only supports wireless connection for network access and does not support wired LAN connection.

Wireless network

1. First of all, check whether the control lamps (LINK/ACT) of your router light up.
2. Proceed with the operations described in the below '**Getting Started.**' It is recommended to run through the setup wizard in the System Settings section.

▲ This unit cannot be connected to a stand alone modem directly. A router or a modem incorporated with a router must be used. Since there are various connection configurations, please follow the specifications and instructions of your telecommunication carrier, internet service provider, and router setting guidebook.

Getting Started

This instruction manual explains the basic information for operating this unit. Unless otherwise stated, all operations described are based on remote control use.

Powering ON/OFF

1. Press the **⏻ / Volume** dial on the unit or **⏻** button on remote control to switch the unit on.
2. Press the **⏻ / Volume** dial on the unit or **⏻** button on remote control to switch the unit to standby mode.

Selecting Modes

Press **MODE** button on the unit or remote control to access Mode Menu. Turn the **SCROLL/SELECT** dial (on the unit or press **⏪ / ⏩** buttons on remote control to select. Press **SCROLL/SELECT** dial on the unit or **SELECT** button on remote control to switch between **Internet Radio, Podcasts, Spotify, Music Player, DAB Radio, FM Radio, Bluetooth Audio** and **AUX In** modes.

When the unit is idle for approximately 15 minutes, it will automatically switch to standby. To switch the unit off completely, unplug the power cable from the main socket. Please turn the unit off completely to save energy when not in use.

Adjusting the Volume

- Turn the **⏻ button/VOLUME** dial on the unit or press the **VOL +/-** buttons on the remote control to adjust the volume.
- If you wish to turn the sound off, press the **MUTE** button on the remote control. Press the **MUTE** button again, turn the **⏻ / VOLUME** dial on the unit or press the **VOL +/-** buttons on the remote control to resume listening.

Navigating the Menu

1. Press the **MENU** button on the unit or remote control to access the menu.
2. Turn the **SCROLL/SELECT** dial on the unit or press **▶ || ▲ ▼ ■** buttons on the remote to select your choice.
3. Press the **SCROLL/SELECT** dial on the unit or the **SELECT** button on the remote control to confirm your selection.

Initial Set-Up

When you first connect the unit to the mains socket, the display will show the welcome screen, and then the language menu will show up. Turn the **SCROLL/SELECT** dial on the unit or press ► || ▲ ▼ ■ buttons on the remote control to change the display language. Press the **SCROLL/SELECT** dial on the unit or the **SELECT** Button on the remote control to confirm.

The privacy policy page will come up. Please visit the website mentioned on the page to view the detailed privacy policy. Press the **SCROLL/ SELECT** dial on unit or **SELECT** button on the remote control to accept and move forward to the next step.

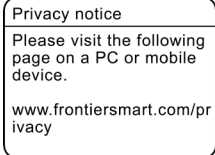

1. To launch the initial Setup Wizard, turn the **SCROLL/SELECT** dial on the unit or ◀ / ▶ buttons on the remote control to select [YES]. Press the **SCROLL/SELECT** dial on the unit or **SELECT** button on the remote control to confirm.
2. In the next screen, you can select the time format. Select the desired setting [12] or [24] and press the **SCROLL/SELECT** dial on the unit or **SELECT** button on the remote control to move on to the next step.
3. Here you can select which source (DAB/FM/Network/No update) the unit uses to obtain and update the time and date. If 'Update from Network' is selected, proceed to the next step to select the time zone, and ensure that the time is correctly displayed. Right after, select 'DAYLIGHT SAVINGS' as [ON] or [OFF].
4. In the next screen, you can specify whether the product should remain connected to the Internet when on standby. Turn the **SCROLL/SELECT** dial on the unit or press ◀ / ▶ buttons on the remote to Select [YES]. Press the **SCROLL/SELECT** dial on the unit or press the **SELECT** button on the remote to confirm.
5. Your radio will now scan for your wireless network - this may take a few seconds then a list of all the wireless networks will appear on the screen. Select the WLAN network you know and whether to use WPS (Wi-Fi Protected Setup) (Push Button/Pin) or Skip WPS to enter the password using the displayed keyboard.

Connecting using the WPS button on your router

Connecting using the WPS (Wi-Fi Protected Setup) button on your router is a quick and easy way to connect your radio without having to type in a password. Select one of the following connection methods:

Push button

If your router has a WPS button, you will notice [WPS] at the front of your network name.

6. Press ► || ▲ ▼ ■ buttons to select Push Button. Press the **SELECT** button to confirm.
7. You will now see a message on the screen telling you to press the WPS button on your router. Press the WPS button on your router. Check your routers instruction manual if you are unsure which button is the WPS button.
8. Press the **SELECT** button to confirm. Your radio will now connect to your router, this may take a few seconds.

Pin (code number)

The radio generates an 8-digit code number. Enter this code number into the wireless router or access device.

Connecting using your wireless network password

If your router has no WPS button you will now be asked to enter your wireless network password, or you can select **SKIP WPS** which also takes you to the password screen.

9. Press ► || ▲ ▼ ■ ◀ ▶ buttons to select each letter/number of your password. Press the **SELECT** button to enter the selected letter/number.
10. When you have entered your password, Press ► || ▲ ▼ ■ ◀ ▶ buttons to select OK on the right of the screen.
11. Once your radio has been connected, press the **SELECT** button to exit the setup.

The Network Settings can be changed at any time in the Menu - System Settings - Network - Network Wizard

Press the **MENU** button on unit or remote control to display the menu. Turn **SCROLL/SELECT** dial on unit or press ► II ▲ ▼ ■ buttons on the remote control to select System Settings, and then press **SCROLL/SELECT** dial on unit or **SELECT** button on the remote to confirm.

Equalisers

This system supports a variety of equalisers and sound effects.

- Press the **EQ** button to access Equaliser menu.

Alternatively

- While in System Settings Mode, press ► II ▲ ▼ ■ buttons to select **Equaliser** and then press the **SELECT** button to confirm.
 1. The display will show: **NORMAL > CLASSIC > ROCK > POP > JAZZ > MY EQ > MY EQ PROFILE SETUP**
 2. Press ► II ▲ ▼ ■ buttons to select your equaliser mode and then press the **SELECT** button to confirm.
 3. For **[MY EQ]**, please go to **[My EQ Profile Setup]** for custom setting before selecting this option.
 4. While in **[My EQ Profile Setup]**, press ► II ▲ ▼ ■ to select **[Bass/Treble]**, then press **SELECT** button to enter. Press ► II ▲ ▼ ■ to select desired levels for Treble and then press the **SELECT** button to confirm.
 5. Press the **BACK** button to exit and then press ◀▶ / ▶▶ buttons to select **[YES]**. Press **SELECT** button to confirm. The Display will show **Equaliser Saved profile**.

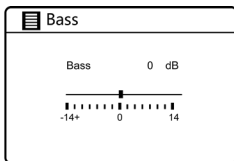
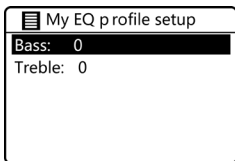

Network

1. While in System Settings Mode, press ► || ▲ ▼ ■ buttons to select **Network**. Press the **SELECT** button to confirm.
2. Press ► || ▲ ▼ ■ buttons to select from the following settings, then press the **SELECT** button to confirm.
3. Press the **BACK** button on the unit or remote control to cancel the setting and return to the previous menu.

Network Wizard	SSID – select the desired wireless network. Rescan – Scan for available networks. Manual config – Select wireless network with DHCP (Dynamic Host Configuration Protocol) enable/disable.
PBC WLAN Setup	Select WPS on the unit and press the WPS button on the modem device that you wish to connect with. Press SCROLL/SELECT dial on unit or SELECT button on remote control to continue.
View Settings	Display the settings on the unit.
Manual Settings	Select wireless network with DHCP enable/disable.
NetRemote PIN Setup	To define a PIN number to be entered before being able to connect to the unit remotely over a network.
Network Profile	View the connected network.
Clear Network Settings	To delete the connected network memory in Network profile.
Keep network connected	To define whether remains connected to its network in Standby mode and when not in Network radio mode.

Time/Date

The Time/Date can be set to automatically update from Internet Network, DAB or FM Radio or No update. *Note: When choosing 'No update,' you can manually set the time and date on the Fitzwilliam 3.*

Press the **CLOCK** button on remote control to access **Set Time/Date** menu to adjust Time/Date. Alternatively,

- While in System Settings Mode, press ► || ▲ ▼ ■ buttons to select **Time/Date**. Press the **SELECT** button to enter. Press ► || ▲ ▼ ■ buttons to select **Set Time/Date**. Press the **SELECT** button to confirm.
1. The date digits will flash on the display.
 2. Press ► || ▲ ▼ ■ buttons to adjust the date, then press the **SELECT** button to confirm.
 3. Repeat the above Step (2) to set the Month/Year/Hour/Minute.
 4. The date and time settings are now set.

For the other settings under Time/Date, press ► || ▲ ▼ ■ buttons to select from the following options and then press the **SELECT** button to confirm.

Auto update	DAB/FM/Network/No update
Set format	12 / 24 hour format
Set Time zone	Select a time zone. (Only available when Auto update from Network is on.)
Daylight savings	Select daylight savings. (Only available when Auto update from Network is on.)

The default auto-time update setting is 'Update from Network'. If you would like to manually set the time, it is recommended to turn the Auto update function off by selecting 'No update'.

Inactive Standby

Use the Inactive Standby to turn off the unit after a specific time of use in play mode.

1. While in System Settings Mode, press ► || ▲ ▼ ■ buttons to select Inactive Standby. Press **SELECT** button to enter.
2. Press ► || ▲ ▼ ■ buttons to select between **Off**, **2 hours**, **4 hours**, **5 hours**, and **6 hours**. Press **SELECT** button to confirm.

Language

1. While in System Settings Mode, press ► || ▲ ▼ ■ buttons to select **Language** and then press the **SELECT** button to enter.
2. Press ► || ▲ ▼ ■ buttons to change the display language as per your choice.
3. Press the **SELECT** button to confirm.

Factory Reset

There may be times when you need to reset your unit back to the factory settings especially when for example you move house or when you experience reception problems, you may want to reset and try again. If you move to another part of the country and pick up the local and national DAB stations in that area, your previously tuned channels may no longer be available.

1. While in System Settings Mode, press ► || ▲ ▼ ■ buttons to select **Factory Reset**, and press the **SELECT** button to enter.
2. Press ◀◀ / ▶▶ buttons to select **[Yes]** and then press the **SELECT** button to confirm or select **[No]** to cancel.

When completing a factory reset, all settings, tuned stations, internet, DAB & FM preset stations will be erased.

Software Update

1. While in System Settings Mode, press ► || ▲ ▼ ■ buttons to select **Software update** and then press the **SELECT** button to enter.
2. Press ► || ▲ ▼ ■ buttons to select 'Auto-check setting' or 'Check Now', then press the **SELECT** button to confirm.

⚠ Before downloading software, ensure that the radio is plugged into a stable mains power connection. Interrupting power supply during software download/update can lead to functional disturbances and/or damage to the unit.

Setup Wizard

The Setup Wizard is available in System Settings. You can run through this to configure Date/ Time or Network Settings. Once completed, your radio is ready for use.

Info

1. While in System Settings Mode, press ► || ▲ ▼ ■ buttons to select **Info**, and then press the **SELECT** button to enter.
2. Available info is: The software version, Spotify version, Radio ID and Friendly name will show on the display.

Privacy Policy

1. To view the Privacy Policy page, press **MENU** and go to **System Settings - Privacy Policy**.
2. After 'Factory reset', you need read and once more, agree with the **privacy policy**.

Backlight

1. While in System Settings Mode, press ► **II** ▲ ▼ ■ buttons to select **Backlight**, and then press the **SELECT** button to enter.
2. To view **Backlight** settings, press ► **II** ▲ ▼ ■ buttons and select any of the following options. Press the **SELECT** button to confirm.

Operation Mode Backlight	High / Medium / Low
Standby Mode Backlight	Timeout: Off/ 10 sec/ 30 sec/ 60 sec Standby Level: High/ Medium/ Low/ Off

Alternatively, press the **DIMMER** button on the remote control repeatedly to adjust the Backlight level under ON mode or in Standby Mode.

If 'Timeout' is set as OFF, the display brightness in standby will be the same as in the operation mode, and you will not be able to use the **DIMMER** button on the remote control.

Internet Radio

To listen to an Internet radio station your radio must be connected to the network. Try to position your radio as close as possible to your router to get the best connection speed. When Internet Radio Mode is selected, the radio connects with the Frontier Silicon Internet Radio portal to download a list of stations. Once a station is selected, the radio will connect directly to that station.



Press the **MODE** button on unit or remote control to access Mode Menu. Turn the **SCROLL/SELECT** dial on the unit or press **◀ / ▶** buttons on remote control to select Internet Radio Mode. Press the **SCROLL/SELECT** dial, then press on unit or the **SELECT** button on the remote control to confirm.

While in Internet Radio mode, press the MENU button on the unit or remote control to access the menu. You can choose between: **Last Listening, Station List, System Settings** and **Main Menu**. Press **▶ || ▲ ▼ ■** buttons to select and press the **SELECT** button to enter each section.

When the Internet Radio is restarted, the last listened to stations are automatically selected. To return to [Station List], press the **BACK** button.

Last listened

1. Press **▶ || ▲ ▼ ■** buttons to select the history of stations that you played before.
2. Press the **SELECT** button to confirm.

Station List

If it is the first time listening to Internet Radio, the radio will be in [Station List].

Press ► || ▲ ▼ ■ buttons to select from the following options, and then press the **SELECT** button to confirm.

'Countries'	To search for specific stations from your country. Within this scope, it will display local radio stations.
'Search'	To search for stations using various keywords. The name and a description of your selected one will be displayed on the screen.
'Location'	To select radio stations from a list of countries available.
'Popular'	Select station from a list of the most popular internet stations from around the world.
'Discover'	Select stations from various categories: Country, Genre, or Language.

Press the **BACK** button on the unit or remote control to return to the menu.

Preset Stations

The preset Internet Radio stations are stored on the Fitzwilliam 3 and cannot be accessed from other radio stations.

- To store an Internet Radio preset, you must first be listening to the station that you would like to save. Hold the **PRESET** button on the unit or remote control for 2 seconds until the display shows the option 'Save to Preset'.
- Using the ► || ▲ ▼ ■ buttons scroll through the list of the 30 preset slots, select the number, then press the **SELECT** button to confirm.

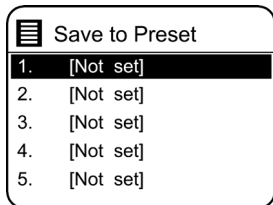

Recalling a Stored Station

1. To recall a preset, press the **PRESET** button (do not press and hold) on the unit or remote control, then press the ► || ▲ ▼ ■ buttons to select one of the listed preset stations.
2. Press the **SELECT** button to confirm the selection.

Alternatively, on remote control,

- Press **Preset** up, down buttons to navigate through the preset stations.
- Or press the number keys (**1-9**) on remote control to quickly access the preset station 1-9, directly.
- If there is no station saved on a specific button, it will show **Preset empty**.

Operation of saving Presets and Recall stations are same for Internet Radio/podcasts, DAB and FM.

Internet Radio Display Information

Press the **INFO** button repeatedly on the unit or remote control, to view various information on screen such as: **Channel Info/Description- Language/Location - Bit rate/Sound format/Sampling rate - Playback buffer - Date**.

Podcasts

To listen to Podcasts, your radio must be connected to the Internet network. Try to position your radio as close as possible to your router to get the best connection speeds.

Press **MODE** button on unit or remote control to access Mode Menu.

Turn the **SCROLL/SELECT** dial on unit or press **◀ / ▶** buttons on remote control to select Podcasts mode. Press **SCROLL/SELECT** dial on unit or the **SELECT** button on the remote control to confirm.

Last listened

1. Press **▶ || ▲ ▼ ■** buttons to select [Last listened], then press **SELECT** button to confirm.
2. Press **▶ || ▲ ▼ ■** buttons to select the history of stations that you listened to before, then press **SELECT** button to confirm your selection.

Podcast List

While in Podcasts Mode, press the **MENU** button to access the menu. Press the **▶ || ▲ ▼ ■** buttons to select [**Podcast list**] and press the **SELECT** button to confirm.

When the radio is restarted, the last listened podcast is automatically selected. To return to [Podcast list], press the **BACK** button.

If it is the first time listening to Podcasts radio, the radio will be in [Podcast list].

Press the **▶ || ▲ ▼ ■** buttons to select from the following options, then press the **SELECT** button to enter each of the following.

'Countries'	To search for specific podcasts in your country. Within this scope, it will display local podcasts.
'Search'	To search podcasts using various keywords. The name and a description of your selected one will be displayed on the screen.
'Location'	To select podcasts from a list of countries available.
'Discover'	Select podcasts from various categories: Country, Genre, or Language.



Spotify Connect

- Use your phone, tablet, or computer as a remote control for your Spotify Connect.
- Go to spotify.com/connect to learn how.  Spotify

Licenses

The Spotify Software is subject to third party licenses found here:
<https://www.spotify.com/connect/third-party-licenses>

Music Player Operation

The built-in Music Player allows you to play unprotected audio files stored on a connected USB stick to Fitzwilliam 3's USB port.

Press the **MODE** button on unit or remote control to access Mode Menu. Turn the **SCROLL/SELECT** dial on unit or press **◀ / ▶** buttons on remote control to select Music Player Mode, then press **SCROLL/SELECT** dial on unit or **SELECT** button on remote control to enter.

USB Playback Mode

- When a USB stick is connected to the unit under Music Player Mode, the display shows 'USB disk attached – Open folder?' press **SELECT** button to confirm [YES].

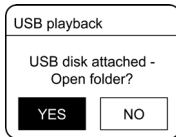

▲ Alternatively,

- While in Music Player Mode, press the **▶ || ▲ ▼ ■** buttons to select **USB Playback** and press the **SELECT** button to confirm.

Press the **▶ || ▲ ▼ ■** buttons to select and press the **SELECT** button to start playing.

- The Majority Fitzwilliam 3's supports MP3 audio file format for USB playback.
- The unit can support USB stick of up to 128GB.
- The unit may not be compatible with all USB sticks therefore this is not an indication of a problem with the unit

Playing Music via Music Player

- Press the '**SCAN / ▶ ||**' button on the unit or **▶ || / ▲** button on the remote control to play/pause music or
- Press **◀ / ▶** buttons on the unit or remote control to skip to the previous/next track.

My Playlist

1. While in Music Player menu, press ► || ▲ ▼ ■ buttons to select '**My Playlist**' and press the **SELECT** button to enter.
2. Press ► || ▲ ▼ ■ buttons to select songs and press the **SELECT** button to start playing from the playlist.

Saving songs into My Playlist

- To store a song into 'My Playlist' while playing a song press and hold for 2 seconds the **SELECT** button to save.

Repeat

1. While in Music Player menu, press the ► || ▲ ▼ ■ buttons to select **Repeat Play** and press the **SELECT** button repeatedly to turn 'Repeat play' on/off. A corresponding 'Repeat' symbol appears in the status bar.
2. Alternatively, press the **REPEAT** button on remote control repeatedly to turn mode on/off.

Shuffle

1. While in Music Player menu, press the ► || ▲ ▼ ■ buttons to select **Shuffle Play**, and then press **SELECT** button repeatedly to turn the 'Shuffle play' on/off. A corresponding 'Shuffle' symbol appears in the status bar.
2. Alternatively, press the **RANDOM** button on remote control repeatedly to turn shuffle on or off.

Charge a device using the USB port.

You can charge your device using the USB port on Majority Fitzwilliam 3, using a USB cable (not supplied).

1. The maximum current for USB charging is 1A.
2. Not all devices are guaranteed to be charged via Fitzwilliam 3 USB port.
3. USB charging function is not supported under Music Player mode.

DAB Operation

Press the **MODE** button on unit or remote control to access Mode Menu. Rotate the **SCROLL/SELECT** dial on unit or press **◀ / ▶** buttons on the remote control to select **DAB Radio** mode. Press **SCROLL/SELECT** dial on unit or **SELECT** button on remote control to confirm. Fitzwilliam 3 will enter DAB mode and perform an automatic scan. During the scan, the display will read '**Scanning...**' together with a slide bar that indicates the progress and the number of stations found. Once the scan has been completed, the unit will select the first alphanumerically found station.

To explore the list of the DAB radio stations found, press **▶ || ▲ ▼ ■** buttons to select, and then press the **SELECT** button to confirm.

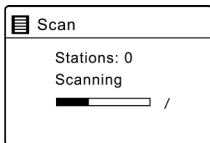
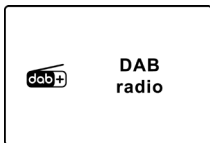

Station List

1. While in DAB Mode, press the **MENU** button to access **DAB** menu.
2. Press **▶ || ▲ ▼ ■** buttons to select **Station List**, then press the **SELECT** button to enter.
3. A list of DAB stations found will be displayed on the screen.

Auto Scan

Press the '**SCAN / ▶ ||**' button on unit or the **SCAN** button on remote control to activate auto scan. Alternatively,

Press the **MENU** button, then press **▶ || ▲ ▼ ■** buttons to find and select **Scan**. Press the **SELECT** button to confirm.

1. The display will then read '**Scanning...**' and a progress slide bar.
2. All DAB radio stations found will be automatically stored. To explore and listen to the found stations, press **▶ || ▲ ▼ ■** buttons to select, then press the **SELECT** button to confirm.

Manual Tuning

As well as the auto tune function, you can manually tune the receiver. This feature can help you when you would like to align your aerial or add new radio stations that you might have missed when scanning automatically.

1. Press the **MENU** button to display the menu.
2. Press **▶ || ▲ ▼ ■** buttons to select **Manual Tune**, and then press the **SELECT** button to confirm.
3. The display will show the multiplex 5A to 13F.
4. Press **▶ || ▲ ▼ ■** buttons to select the channel, and then press the **SELECT** button to confirm.
5. To listen to any stations found, return to the now playing screen and press **▶ || ▲ ▼ ■** buttons to select the required station from the station list and press **SELECT** button to confirm.

DAB Display Information

Press the **INFO** button on the unit or the remote control repeatedly to scroll through the info available. The display will show various info in each button press such as: DLS (Dynamic Label Segment) – Programme Type – Ensemble/Frequency – Signal error/Strength – Bit rate/Codec/Channels – Date

DLS (Dynamic Label Segment)

This is a scrolling message giving real-time information, e.g., song titles, news headlines, etc.

Programme Type

Describes the style or genre of the programme that is being broadcast.

Ensemble Name/Frequency

Displays the name of the multiplex that contains the station you are listening to and the frequency. A multiplex is a collection of radio stations that are bundled and transmitted on one frequency. There are national and local multiplexes. Local ones contain stations that are specific to that area.

Signal Error/ Signal Strength

The signal error is indicated with a number. If the number is 0, it means the signal received is error free and the signal strength is strong. If the error rate is high, it is recommended to reposition the radio aerial or reposition the unit. The display will show a slide bar to indicate the signal strength, the stronger the signal, the longer the bar will be from left to right.

Bit Rate / Codec / Channels

The display will show the digital audio bit rate being received with additional information about the audio codec and channel configuration.

Date

Displays the current date provided automatically by the broadcaster.

Prune Invalid

You may remove all unavailable stations from the list.

1. While in DAB Mode, press the **MENU** button and press ► **II** ▲ ▼ ■ buttons to select **Prune invalid**. Press the **SELECT** button to confirm.
2. Press ◀ / ▶ buttons to select [**YES**], then press the **SELECT** button to confirm. Or select [**NO**] to cancel.

DRC (Dynamic Range Compression)

If you are listening to music with high dynamic range in a noisy environment, you may wish to compress the audio dynamic range.

1. While in DAB Mode, press the **MENU** button, then press ► **II** ▲ ▼ ■ buttons to select **DRC** and press the **SELECT** button to confirm.
2. Press ► **II** ▲ ▼ ■ buttons to select DRC high/low/off then press the **SELECT** button to confirm the setting.

Station Order

You may wish to arrange the station listing order.

1. While in DAB Mode, press the **MENU** button and press ► **II** ▲ ▼ ■ buttons to select **Station order** and press the **SELECT** button to enter.
2. Press ► **II** ▲ ▼ ■ buttons to select **Alphanumeric/Ensemble** then press the **SELECT** button to confirm the setting.

Saving and Recalling Preset Station

- Refer to 'Preset Stations' and 'Recalling a Stored Station' under Internet Radio section for instruction (p.18).

FM Operation

Press the **MODE** button on unit or remote control to access Mode Menu.

Rotate the **SCROLL/SELECT** dial on unit or press **◀ / ▶** buttons on the remote control to select FM Radio mode. Press **SCROLL/SELECT** dial on the unit or the **SELECT** button on the remote control to confirm.

The display will show the frequency.

Auto Scan

- Press the '**SCAN / ▶**' button on unit or '**SCAN / ▶ II**' button on remote control to start searching for a station. Once a station has been found, the scanning will stop automatically.

Alternatively,

- Press and hold for 2 seconds **▶ II ▲ ▼ ■** buttons to start searching for a station.

The automatic scan search may not stop at a station with a very weak signal.

Manual Tuning

To search for FM stations manually, turn the **SCROLL/SELECT** dial on unit or press **▶ II ▲ ▼ ■** buttons on remote control repeatedly until your desired frequency is reached.

▲ With FM Radio, it may be necessary to fine tune each station by rotating the **SCROLL/SELECT** dial on unit or pressing **▶ II ▲ ▼ ■** buttons on the remote control repeatedly. Each press will adjust the frequency by 0.05 MHz. If the signal reception is still poor, adjust the position of the aerial or try moving the radio to another location.

FM Display Information

Press repeatedly the **INFO** button on the unit or remote control to scroll through the info available. The display will show various info in each button press such as: **Radio Text – Programme Type – Frequency – Date**.

RDS (Radio Data System) Radio Text

The display shows a scrolling message with information of current playing programme.

Programme Type

Describes the style and genre of music that is being broadcast.

Station Name / Frequency

When an RDS station is received, the name of that station will be displayed. If this info is not available, then the frequency will be displayed.

Date

Displays the current date provided automatically by the broadcaster.

Scan Setting

1. Press the **MENU** button to access **FM Mode** menu.
2. Press **▶ || ▲ ▼ ■** buttons to select **Scan Setting**, then press the **SELECT** button to enter.
3. Press **◀▶** buttons to select **[Yes]** to receive strong signal only, then press the **SELECT** button to confirm.

Audio Setting

1. Press the **MENU** button to access the FM Menu.
2. Press **▶ || ▲ ▼ ■** buttons to select **Audio Setting** then press the **SELECT** button to enter.
3. Press **◀▶** buttons to select **[Yes]** to listen in mono only or **[NO]** to let the unit automatically select Stereo or Mono.
4. Press the **SELECT** button to confirm.

Alternatively, press the **MONO/ST.** button on the remote control to toggle between the **Mono only** or **Mono/Stereo** selection.

Saving and Recalling Preset Station

- Refer to 'Preset Stations' and 'Recalling a Stored Station' under Internet Radio section for instruction at (p.18).

Bluetooth Operation

The unit has a Bluetooth function that can receive a signal within 8 metres. Pair the unit with a Bluetooth device such as a phone or a tablet to play music from:

1. Press the **MODE** button on Fitzwilliam 3 or the one on remote control to access the Mode Menu. Turn the **SCROLL/SELECT** dial on unit or press **◀ / ▶** buttons on remote control to select **Bluetooth Audio** mode, then press the **SCROLL/SELECT** dial on unit or **SELECT** button on remote control to confirm.
2. If the unit is not paired with any Bluetooth device, the Bluetooth logo will start to flash indicating that the unit is now in pairing mode.
3. Activate your Bluetooth device and search for it. The **'Majority Fitzwilliam 3'** will appear on your Bluetooth devices list.
4. Select **'Majority Fitzwilliam 3'** and enter '0000' for the password, if required. Once connected, the Bluetooth logo on the screen will stop flashing indicating that both devices are now paired.
5. To stop the existing Bluetooth connection and pair with another device, press and hold for 2 seconds the **Stop** button on unit or press **PAIR** button on remote control to pair with another device.
6. To disconnect the Bluetooth function, switch the Majority Fitzwilliam 3 into a different mode or disconnect and remove the Majority Fitzwilliam 3 from the device that it has been paired with.

Playing Music via Bluetooth

Press the **'SCAN / ▶ II'** button on unit or **'▶ II ▲'** button on the remote control to play/pause music. Press **◀ / ▶** buttons on the unit or on the remote control to skip to the previous/next track.

- The operational range between the unit and the device is approximately 8 metres.
- If the signal strength is weak, your Bluetooth receiver may disconnect, but it will re-enter pairing mode automatically.
- For better reception, remove any obstacles between the unit and the Bluetooth device.
- Compatibility with all devices and media types is not guaranteed.
- Some mobile phones with the Bluetooth function may connect and disconnect as you make and end calls. This is not an indication of a problem with your unit.

Control and adjust the volume on Fitzwilliam 3 and on your Bluetooth device.



Auxiliary Input

The AUX-INPUT can be used to play sound from an external device such as a phone, tablet, or similar device.

1. Connect the external device to the Analogue Audio Input on the Fitzwilliam 3 using a 3.5 mm AUX cable (not included).
2. Press the **MODE** button on unit or remote control to access Mode Menu. Rotate the **SCROLL/SELECT** dial on unit or press buttons **◀ / ▶** on remote control to select **AUX In** mode. Press **SCROLL/SELECT** dial on unit or **SELECT** button on remote control to confirm.
3. Press the **VOL +/-** buttons on the remote control to adjust the volume control at your desired sound output level. Set the desired volume on the radio and on the external audio device if necessary.
4. In AUX Playback Mode, control the audio features via your external device.

 When connecting the external audio device, refer to the owner's manual.

NetRemote

Majority Fitzwilliam 3 can be controlled using the NetRemote installed on a smartphone or tablet in iOS or Android system only. By downloading the **UNDOK app**, you can view all the modes of **Internet Radio, Podcasts, Spotify, Music Player, DAB, FM, Bluetooth** and **AUX In** on your device.

Search for **UNDOK** on Google Play (Android) or Apple Store (iPhone) and install the app on your smartphone or tablet.

Before using the **UNDOK** app, make sure the Fitzwilliam 3 and the smartphone or tablet are in the same Wi-Fi network. Launch the app.

The app initialises and scans for the devices available within the network. Find and select The Majority Fitzwilliam 3 from the list to connect.

- Once the smartphone or tablet accessed via **UNDOK** app the Fitzwilliam 3, will automatically connect the next time when you open the app again.
- Be aware that if another smartphone or tablet with the same app are connected within the same network the original connection will be cut off.

When you connect for the first time with the unit, you may be asked to enter a PIN code. The default PIN is **1234**. For details of changing the PIN for security, please refer to **System Settings** section: **Network - NetRemote PIN Setup**.

Select your desired mode on the main page of your device app. Control the selected mode on your smartphone or tablet and the device simultaneously.

Using Headphones

Do not listen to music at high volume when using headphones. Doing so can cause permanent hearing impairment. Turn the tuner volume level to the lowest level before using headphones.

- Use wired headphones with a 3.5 mm jack plug (not included).
- Insert the headphone connector in the headphone socket which can be found on the Fitzwilliam 3 front panel.

⚠ Long-term exposure to loud music can cause ear damage. It is best to avoid extreme volume when using earphones, especially for extended periods of time.

Sleep Setting

This function allows you to program the unit to switch to Standby Mode by itself after a set period of time.

- To activate the sleep function, press the **SLEEP** button on the remote control repeatedly. The time will change in the below sequence on each button press:



Sleep OFF → 15 minutes → 30 minutes → 45 minutes → 60 minutes → 90 minutes → 120 minutes

- When your desired sleep time appears in the display, stop pressing the button and the sleep timer will be activated in two seconds. '☾##' will show on the display. Next to the sleep icon, you will also see the remaining time until the unit will switch off displayed on the screen.
- When the sleep timer counts down to zero, the unit will switch to Standby Mode. To switch OFF the sleep function, while the sleep timer is still counting down, press the **SLEEP** button repeatedly to select 'SLEEP OFF'.

▲ Alternatively,

- Press the **MENU** button on the remote control to access the main menu. Press ► || ▲ ▼ ■ buttons to select menu, and then press the **SELECT** button to enter.
- Press ► || ▲ ▼ ■ buttons to select Sleep, and then press the **SELECT** button to enter.
- Press ► || ▲ ▼ ■ buttons to select sleep timer length as OFF, and then press the **SELECT** button to confirm.

Setting the Alarm

1. Press the **ALARM** button on the remote control, the display shows 'Alarm (1 or 2): Off [hh:mm]'.
 2. Press **▶ || ▲ ▼ ■** buttons to select the Alarm number (1 or 2) then press the **SELECT** button to start to enter.

Press **▶ || ▲ ▼ ■** buttons to select one of the following options then press the **SELECT** button to confirm

'Enable'	Off/ Daily/ Once/ Weekends/ Weekdays
'Time'	(Alarm On time)
'Mode'	Buzzer/ Internet radio/ DAB/ FM
'Preset'	Last Listened/ (Preset station)
'Volume'	0-32
'Save'	Save and confirm the alarm setting

3. Finally, select 'SAVE', and then press the **SELECT** button to save the alarm setting. The display will show

Alarm Saved. When the alarm is set, the alarm icon will appear on the display.

4. To temporarily switch off the alarm, press the **SNOOZE** button on the remote control to activate the Snooze function when the alarm sounds. Press the **SNOOZE** button on the remote control repeatedly to set snooze period time to **5, 10, 15** or **30** minutes in turn. The set snooze time will show on the display and unit will go to standby.
5. To turn off the alarm when it sounds, press the **VOLUME** dial on the unit or Power button on remote control, or the **ALARM** button on remote control.

Cancelling the Alarm

1. Press the **ALARM** button on the remote control, and the display will show 'Alarm (1 or 2): On [hh:mm]'.
2. Press the ► || ▲ ▼ ■ buttons to select the Alarm number (1 or 2), and then press **SELECT** button to start the setting of the timer.
3. Press the ► || ▲ ▼ ■ buttons to select 'Enable' and then press the **SELECT** button to confirm.
4. Press the ► || ▲ ▼ ■ buttons to select 'Off' and then press the **SELECT** button to confirm.
5. Finally, select 'Save' and then press the **SELECT** button to save the setting.
6. Alternatively, during Standby Mode, press the **ALARM** button on the remote control repeatedly to turn the saved Alarm 1/2 on/off sequentially.

Product Specifications

Power Supply	AC100-240V ~ 50/60Hz
Power Consumption	7.8W
Working Environment - Temperature	0 ~ 35 °C
Net Weight	Main unit: app. 2.3 kg
Unit Dimension (W) x (D) x (H)	435 x 298 x 74 mm
Radio Frequency	M 87.50 – 108.00 MHz DAB 174.928 - 239.200 MHz
Power Supply	DC 5V 1A
Power Consumption	1.66A Max
Working Environment - Temperature	750g
Net Weight	13.8cm x 13.8cm x 6.9cm (LxWxH)

How to activate wireless network port:

- Connect the unit with power.
- Switch to wireless mode (e.g., Internet)

How to deactivate wireless network port:

- Go to Main menu - System settings - Network - Keep network connected. Select No then press **SELECT** button to keep network disconnected.

Bluetooth version	Version	V4.2(only support BR+EDR)
	Maximum transmitted power	5 dBm
	Frequency band	2402 - 2480 MHz
Wi-Fi	Maximum transmitted power	15 dBm
	Frequency band	2412 - 2472 MHz

Standby power consumption:

Wi-Fi off: < 1.00 W (standard standby mode) Wi-Fi on: < 2.00 W (network standby mode)

Note:

- The equipment will enter network standby mode after approx. 15 minutes.
- It is inappropriate for the intended use of equipment if the apparatus did not receive radio signal on FM mode.
- In Internet Radio, Podcasts, Spotify, Music Player, DAB Radio, Bluetooth Audio, AUX In mode, the unit will automatically go to Standby Mode after 15 minutes if it has no audio playback. Press the Standby button to resume.
- The product may have noise (1KHz signal) in the presence of strong electromagnetic fields, in case of malfunction due to these strong electromagnetic fields, user need to wait till resume normal operation without intervene.'

Support

Thank you for purchasing the Majority Fitzwilliam 3. Please follow the guidance of the manual to set up your device and enjoy its fantastic features. If you require further assistance with your new device, please contact our support team on the Majority website: <https://www.majority.co.uk/support>

Warranty

Register your product within 30 days of purchase at www.majority.co.uk to activate your extended warranty. Terms and conditions apply.

1. Read these instructions.
2. Keep these instructions. Instructions are also available for download at www.majority.co.uk.
3. Heed all warnings.
4. Follow all instructions.
5. Do not clean the apparatus near or with water.
6. Do not block any ventilation openings. Install in accordance with the manufacturer's instructions.
7. Do not block any ventilation openings. Install in accordance with the manufacturer's instructions.
8. Do not install near any heat sources such as radiators, heat registers, stoves, or other apparatus that produce heat.
9. Protect the power from being walked on or pinched particularly at plugs, convenience receptacles, and the point where they exit from the apparatus.
10. Only use accessories specified by the manufacturer.
11. Unplug this apparatus during light storms or when unused for long periods of time.
12. Refer all servicing to qualified service personnel.
13. No naked flame sources, such as a lit candle should be placed on the apparatus.
14. Dispose of used electrical products and batteries safely according to your local authority and regulations.

ADDITIONAL WARNINGS

The apparatus shall not be exposed to dripping, splashing or objects filled with water.

The main plug is used to disconnect the device. In order to disconnect the apparatus from the main mains completely, the mains plug should be disconnected from the main socket outlet completely.

Battery shall not be exposed to excessive heat.

RECYCLING ELECTRICAL PRODUCTS

You should now recycle your waste electrical goods and in doing so help the environment.



This symbol means an electrical product should not be disposed of with normal household waste. Please ensure it is taken to a suitable facility for disposal when finished.

IMPORTANT: Please read all instructions carefully before use and keep for future reference.



Risk of electric shock. Do not open.



Read all instructions carefully before use and keep for future reference.



When servicing, use only identical replacement parts.



ATTENTION

RISK OF ELECTRIC SHOCK DO NOT OPEN



CAUTION

RISQUE D'ELECTROCUTION NE PAS OUVRIR



IMPORTANT: Please read all instructions carefully before use and keep for future reference





Fitzwilliam 3 Internetradio

Benutzerhandbuch

MAJORITY

HOME AUDIO • CAMBRIDGE

Was befindet sich im Karton?.....	3
Anleitung	
Steuerung und Funktionen.....	4
Reichweite der Fernbedienung.....	7
Grundlegende Operationen.....	8
Produktinstallation/Erste Schritte.....	10
Systemeinstellungen.....	13
Internetradio.....	19
Podcasts.....	22
Spotify Connect.....	24
Musikplayer-Betrieb.....	25
DAB/DAB+ Radio-Betrieb.....	28
FM-Radio-Betrieb.....	32
Bluetooth-Betrieb.....	35
Aux-Eingang.....	37
NetRemote.....	37
Verwendung von Kopfhörern.....	39
Schlaf-Einstellung.....	40
Einstellen des Alarms.....	41
Weckalarm stornieren.....	42
Produktspezifikation.....	43
Support & Garantie.....	45
Sicherheitsinformation.....	46

3 *Jahres-*
Garantie

Registrieren Sie Ihr Produkt online für eine KOSTEN-
LOSE 3-jährige Garantieverlängerung unter:
www.majority.co.uk

Was ist in der Box?

- A. Majority Fitzwilliam 3
- B. Gebrauchsanweisung
- C. Fernsteuerung
- D. 2 x AAA-Batterien
- E. WLAN-Antenne
- F. Netzstromkabel

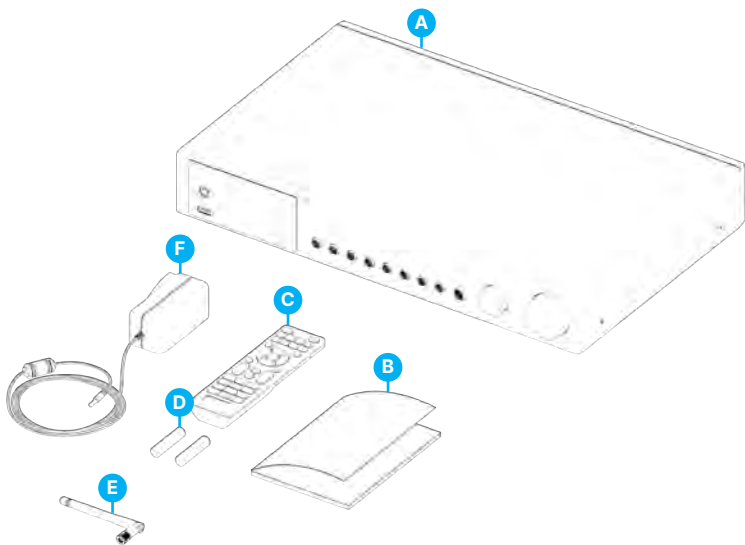

Vorderansicht

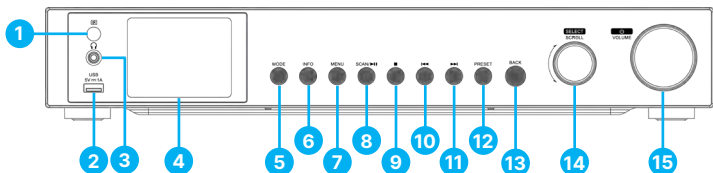

- | | | | |
|----|----------------------|-----|----------------------|
| 1. | Fernbedienungssensor | 9. | Taste ■ |
| 2. | USB-Anschluss | 10. | Taste ◀◀ |
| 3. | Kopfhöreranschluss | 11. | Taste ▶▶ |
| 4. | Anzeige | 12. | PRESET-Taste |
| 5. | MODE-Taste | 13. | BACK-Taste |
| 6. | INFO-Taste | 14. | SELECT/SCROLL-Regler |
| 7. | MENU-Taste | 15. | ON/VOLUME-Regler |
| 8. | SCAN/▶ -Taste | | |

Rückansicht

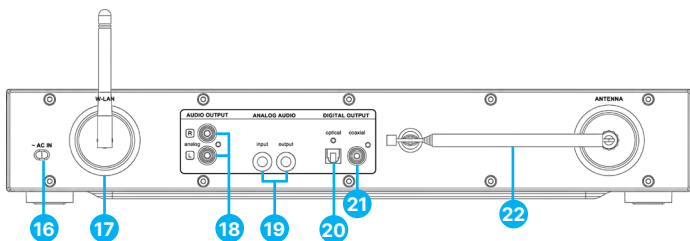

- | | | | |
|-----|---|-----|-----------------------------|
| 16. | Netzanschlusskabel | 20. | Digitaler Ausgang (optisch) |
| 17. | WLAN-Antenne | 21. | Digitaler Ausgang (koaxial) |
| 18. | Audioausgang L/R (analog, RCA-Buchse) | 22. | DAB/FM-Antenne |
| 19. | Analoges Audio (Eingang/Ausgang, 3,5-mm-Buchse) | | |

Tasten der Fernbedienung

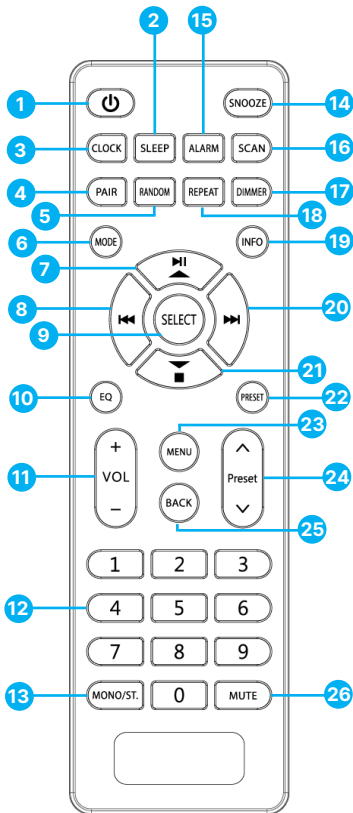

1. Power-Taste
2. SLEEP-Taste
3. CLOCK-Taste
4. PAIR-Taste
5. RANDOM-Taste
6. MODE-Taste
7. Play/Pause/UP-Taste
8. Vorherige Taste
9. SELECT-Taste
10. EQ-Taste
11. VOL +/- Tasten
12. Nummern-Tasten
13. MONO/ST. Taste
14. SNOOZE-Taste
15. ALARM-Taste
16. SCAN-Taste
17. DIMMER-Taste
18. REPEAT-Taste
19. INFO-Taste
20. Nächste Taste
21. Stopp-/Abwärtspfeil-Taste
22. PRESET-Taste
23. MENU-Taste
24. PRESET ^/-Tasten
25. BACK-Taste
26. MUTE-Taste

Auswechseln der Batterien für die Fernbedienung

1. Drücken Sie die Batterieabdeckung bei '▼' nach unten und schieben Sie die Batterieabdeckung in Pfeilrichtung nach außen.
2. Legen Sie 2 x AAA 1,5V-Batterien ein (nicht im Lieferumfang enthalten). Achten Sie darauf, dass die (+) und (-) Enden der Batterien mit den im Batteriefach angegebenen (+) und (-) Enden übereinstimmen.
3. Schließen Sie die Abdeckung.

Handhabung der Batterie

Die unsachgemäße oder falsche Verwendung von Batterien kann zu Korrosion oder zum Auslaufen der Batterie führen, was wiederum Brände, Verletzungen oder Sachschäden verursachen kann.

Verwenden Sie nur den in diesem Handbuch angegebenen Batterietyp.

Entsorgen Sie die verbrauchte Batterie nicht als Hausmüll. Entsorgen Sie sie in Übereinstimmung mit den örtlichen Vorschriften.

Nehmen Sie die Batterie aus der Fernbedienung, wenn sie längere Zeit nicht benutzt wird, da es sonst zu Korrosion oder zum Auslaufen der Batterie kommen kann, was zu Verletzungen, Sachschäden und/oder Bränden führen kann.

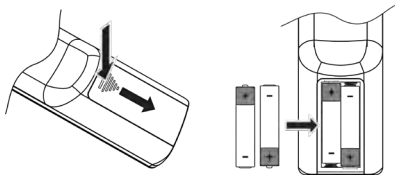

Reichweite der Fernbedienung

Der Fernbedienungssensor an der Vorderseite des Geräts reagiert auf die Befehle der Fernbedienung bis zu einer Entfernung von maximal 4 Metern und innerhalb eines Bogens von maximal 60°.

Beachten Sie, dass die Reichweite je nach Helligkeit des Raumes variieren kann.

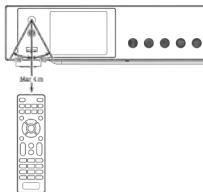

Anschluss

1. Der Audioausgang (analog), der optische Ausgang (digital) und der koaxiale Ausgang (digital) stehen auf der Rückseite des Geräts zur Verfügung, um den Majority Fitzwilliam 3 mit einem A/V-Verstärker, einer HiFi-Anlage oder externen Lautsprechern zu verbinden.
2. Stecken Sie die im Lieferumfang enthaltene DAB/FM-Antenne in ihren Anschluss und ziehen Sie sie auf die gewünschte Länge aus.
3. Schließen Sie die im Lieferumfang enthaltene WLAN-Antenne an die W-LAN-Buchse auf der Rückseite des Geräts an, um eine WIFI-Verbindung herzustellen.
4. Wickeln Sie das Netzkabel auf seine volle Länge ab. Schließen Sie den Stecker des Netzkabels an die Steckdose an. Das Gerät ist nun angeschlossen und einsatzbereit.
5. Um das Gerät vollständig auszuschalten, ziehen Sie den Stecker des Netzkabels aus der Netzsteckdose.

▲ Achten Sie darauf, das Netzkabel an eine Steckdose anzuschließen, die die richtige Spannung liefert. Halten Sie den Netzstecker fest, wenn Sie ihn in eine Steckdose einstecken oder herausziehen. Ziehen oder reißen Sie niemals am Netzkabel.

Netzwerkverbindung

Dieses Produkt unterstützt nur drahtlose Verbindungen für den Netzwerkzugriff und keine kabelgebundenen LAN-Verbindungen.

Drahtloses Netzwerk

1. Überprüfen Sie zunächst, ob die Kontrolllampen (LINK/ACT) Ihres Routers aufleuchten.
2. Fahren Sie mit den im folgenden Abschnitt 'Erste Schritte' beschriebenen Vorgängen fort. Es wird empfohlen, den Einrichtungsassistenten im Abschnitt Systemeinstellungen zu durchlaufen.

▲ Dieses Gerät kann nicht direkt an ein eigenständiges Modem angeschlossen werden. Es muss ein Router oder ein mit einem Router verbundenes Modem verwendet werden. Da es verschiedene Anschlusskonfigurationen gibt, beachten Sie bitte die Spezifikationen und Anweisungen Ihres Telekommunikationsanbieters, Internetdiensteanbieters und die Anleitung zur Einstellung des Routers.

Erste Schritte

In dieser Bedienungsanleitung werden die grundlegenden Informationen zur Bedienung dieses Geräts erläutert. Wenn nicht anders angegeben, beziehen sich alle beschriebenen Vorgänge auf die Verwendung der Fernbedienung.

Ein- und Ausschalten

1. Drücken Sie das **⏻ / Lautstärkewahlrad** am Gerät oder die **⏻**-Taste auf der Fernbedienung, um das Gerät einzuschalten.
2. Drücken Sie den **⏻ / Lautstärkeregler** am Gerät oder die **⏻**-Taste auf der Fernbedienung, um das Gerät in den Standby-Modus zu schalten.

Auswählen von Modi

Drücken Sie die Taste **MODE** am Gerät oder auf der Fernbedienung, um das Modusmenü aufzurufen. Drehen Sie den **SCROLL/SELECT**-Drehregler (am Gerät oder drücken Sie die Tasten **⏪ / ⏩** auf der Fernbedienung), um auszuwählen. Drücken Sie den **SCROLL/SELECT**-Drehregler am Gerät oder die **SELECT**-Taste auf der Fernbedienung, um zwischen den **Modi Internetradio, Podcasts, Spotify, Music Player, DAB-Radio, UKW-Radio, Bluetooth-Audio** und **AUX-Eingang** zu wechseln.

Wenn das Gerät etwa 15 Minuten lang nicht benutzt wird, schaltet es automatisch in den Standby-Modus. Um das Gerät vollständig auszuschalten, ziehen Sie das Netzkabel aus der Steckdose. Bitte schalten Sie das Gerät vollständig aus, um Energie zu sparen, wenn es nicht benutzt wird.

Einstellen der Lautstärke

- Drehen Sie die Taste **⏻/VOLUME** am Gerät oder drücken Sie die Tasten **VOL +/-** auf der Fernbedienung, um die Lautstärke einzustellen.
- Wenn Sie den Ton ausschalten möchten, drücken Sie die **MUTE**-Taste auf der Fernbedienung. Drücken Sie die **MUTE**-Taste erneut, drehen Sie den **⏻ / VOLUME**-Regler am Gerät oder drücken Sie die **VOL +/-** Tasten auf der Fernbedienung, um die Wiedergabe fortzusetzen.

Navigieren durch das Menü

1. Drücken Sie die Taste **MENU** am Gerät oder auf der Fernbedienung, um das Menü aufzurufen.
2. Drehen Sie das **SCROLL/SELECT**-Rad am Gerät oder drücken Sie die Tasten **▶ || ▲ ▼ ■** auf der Fernbedienung, um Ihre Auswahl zu treffen.
3. Drücken Sie den **SCROLL/SELECT**-Regler am Gerät oder die **SELECT**-Taste auf der Fernbedienung, um Ihre Auswahl zu bestätigen.

Erstes Einrichten

Wenn Sie das Gerät zum ersten Mal an die Netzsteckdose anschließen, wird auf dem Display der Begrüßungsbildschirm angezeigt, und anschließend erscheint das Sprachmenü. Drehen Sie das **SCROLL/SELECT**-Rad am Gerät oder drücken Sie die Tasten ► || ▲ ▼ ■ auf der Fernbedienung, um die Anzeigesprache zu ändern. Drücken Sie den **SCROLL/SELECT**-Drehregler am Gerät oder die **SELECT**-Taste auf der Fernbedienung, um zu bestätigen.

Die Seite mit den Datenschutzbestimmungen wird angezeigt. Bitte besuchen Sie die auf der Seite angegebene Website, um die ausführlichen Datenschutzrichtlinien einzusehen. Drücken Sie das **SCROLL/ SELECT**-Rad am Gerät oder die **SELECT**-Taste auf der Fernbedienung, um zu akzeptieren und zum nächsten Schritt überzugehen.

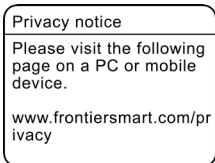

1. Um den Ersteinrichtungsassistenten zu starten, drehen Sie das **SCROLL/SELECT**-Rad am Gerät oder die Tasten **◀** / **▶** auf der Fernbedienung, um **[YES]** auszuwählen. Drücken Sie zur Bestätigung den **SCROLL/SELECT**-Dial am Gerät oder die **SELECT**-Taste auf der Fernbedienung.
2. Auf dem nächsten Bildschirm können Sie das Zeitformat auswählen. Wählen Sie die gewünschte Einstellung **[12]** oder **[24]** und drücken Sie das **SCROLL/SELECT**-Rad am Gerät oder die **SELECT**-Taste auf der Fernbedienung, um zum nächsten Schritt zu gelangen.
3. Hier können Sie auswählen, welche Quelle (DAB/FM/Netzwerk/keine Aktualisierung) das Gerät zum Abrufen und Aktualisieren von Uhrzeit und Datum verwendet. Wenn Sie 'Aktualisierung über Netzwerk' wählen, fahren Sie mit dem nächsten Schritt fort, um die Zeitzone auszuwählen und sicherzustellen, dass die Uhrzeit korrekt angezeigt wird. Wählen Sie gleich danach 'DAYLIGHT SAVINGS' als **[ON]** oder **[OFF]**.
4. Auf dem nächsten Bildschirm können Sie festlegen, ob das Gerät im Standby-Modus mit dem Internet verbunden bleiben soll. Drehen Sie den **SCROLL/SELECT**-Regler am Gerät oder drücken Sie die Tasten **◀** / **▶** auf der Fernbedienung, um **[YES]** auszuwählen. Drücken Sie den **SCROLL/SELECT**-Drehregler am Gerät oder drücken Sie die **SELECT**-Taste auf der Fernbedienung, um zu bestätigen.
5. Ihr Radio sucht nun nach Ihrem drahtlosen Netzwerk - dies kann einige Sekunden dauern, dann wird eine Liste aller drahtlosen Netzwerke auf dem Bildschirm angezeigt. Wählen Sie das Ihnen bekannte WLAN-Netzwerk aus und entscheiden Sie, ob Sie WPS (Wi-Fi Protected Setup) (Push Button/Pin) verwenden oder WPS überspringen und das Passwort über die angezeigte Tastatur eingeben möchten.

Verbinden über die WPS-Taste am Router

Die Verbindung über die WPS-Taste (Wi-Fi Protected Setup) an Ihrem Router ist eine schnelle und einfache Möglichkeit, Ihr Funkgerät zu verbinden, ohne dass Sie ein Passwort eingeben müssen. Wählen Sie eine der folgenden Verbindungsmethoden:

Drucktaste

Wenn Ihr Router über eine WPS-Taste verfügt, steht vor dem Namen Ihres Netzwerks [WPS].

1. Drücken Sie die Tasten ► || ▲ ▼ ■, um Push Button auszuwählen. Drücken Sie zur Bestätigung die **SELECT**-Taste.
2. Auf dem Bildschirm wird nun eine Meldung angezeigt, die Sie auffordert, die WPS-Taste Ihres Routers zu drücken. Drücken Sie die WPS-Taste an Ihrem Router. Lesen Sie in der Bedienungsanleitung Ihres Routers nach, wenn Sie nicht sicher sind, welche Taste die WPS-Taste ist.
3. Drücken Sie zur Bestätigung die **SELECT**-Taste. Ihr Radio verbindet sich nun mit Ihrem Router, dies kann einige Sekunden dauern.

Pin (Codenummer)

Das Funkgerät generiert eine 8-stellige Codenummer. Geben Sie diese Codenummer in den WLAN-Router oder das Zuganggerät ein.

Herstellen einer Verbindung mit dem Kennwort für Ihr drahtloses Netzwerk

Wenn Ihr Router keine WPS-Taste hat, werden Sie nun aufgefordert, Ihr WLAN-Passwort einzugeben, oder Sie wählen **SKIP WPS**, was Sie ebenfalls zum Passwort-Bildschirm führt.

1. Drücken Sie die Tasten ► || ▲ ▼ ■ ◀▶▶▶, um die einzelnen Buchstaben/Zahlen Ihres Passworts auszuwählen. Drücken Sie die **SELECT**-Taste, um den ausgewählten Buchstaben/die ausgewählte Zahl einzugeben.
2. Wenn Sie Ihr Passwort eingegeben haben, drücken Sie die Tasten ► || ▲ ▼ ■ ◀▶▶▶, um OK auf der rechten Seite des Bildschirms auszuwählen.
3. Sobald Ihr Funkgerät angeschlossen ist, drücken Sie die **SELECT**-Taste, um die Einrichtung zu beenden.

Die Netzwerkeinstellungen können jederzeit unter Menü - Systemeinstellungen - Netzwerk - Netzwerk-Assistent geändert werden.

Drücken Sie die Taste **MENU** am Gerät oder auf der Fernbedienung, um das Menü anzuzeigen. Drehen Sie das **SCROLL/SELECT**-Rad am Gerät oder drücken Sie die Tasten ► || ▲ ▼ ■ auf der Fernbedienung, um Systemeinstellungen auszuwählen, und drücken Sie dann das **SCROLL/SELECT**-Rad am Gerät oder die **SELECT**-Taste auf der Fernbedienung, um zu bestätigen.

Equalizers

Dieses System unterstützt eine Vielzahl von Equalizern und Klangeffekten.

- Drücken Sie die **EQ**-Taste, um das Equalizer-Menü aufzurufen.

Alternativ,

- Drücken Sie im Systemeinstellungsmodus die Tasten ► || ▲ ▼ ■, um **Equalizer** auszuwählen, und drücken Sie dann die **SELECT**-Taste zur Bestätigung.
1. Auf dem Display wird angezeigt: **NORMAL > CLASSIC > ROCK > POP > JAZZ > MY EQ > MY EQ PROFILE SETUP**
 2. Drücken Sie die Tasten ► || ▲ ▼ ■, um den gewünschten Equalizer-Modus auszuwählen, und drücken Sie dann die **SELECT**-Taste zur Bestätigung.
 3. Für **[MY EQ]** gehen Sie bitte zu **[My EQ Profile Setup]** für die benutzerdefinierte Einstellung, bevor Sie diese Option auswählen.
 4. Drücken Sie im Menü **[My EQ Profile Setup]** die Tasten ► || ▲ ▼ ■, um **[Bass/Höhen]** auszuwählen, und drücken Sie dann die **SELECT**-Taste zur Bestätigung. Drücken Sie ► || ▲ ▼ ■, um den gewünschten Pegel für die Höhen auszuwählen, und drücken Sie dann zur Bestätigung die **SELECT**-Taste.
 5. Drücken Sie die **BACK**-Taste, um den Vorgang zu beenden, und drücken Sie dann die Tasten ◀◀ / ▶▶, um **[YES]** auszuwählen. Drücken Sie die **SELECT**-Taste zur Bestätigung. Auf dem Display wird **Equaliser Saved profile** angezeigt.

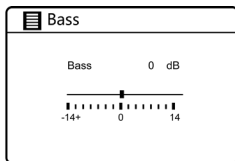
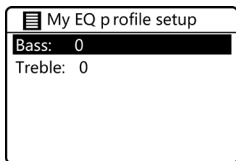

Netzwerk

1. Drücken Sie im Systemeinstellungsmodus die Tasten ► II ▲ ▼ ■, um Netzwerk auszuwählen. Drücken Sie zur Bestätigung die **SELECT**-Taste.
2. Drücken Sie die Tasten ► II ▲ ▼ ■, um eine der folgenden Einstellungen auszuwählen, und drücken Sie dann zur Bestätigung die **SELECT**-Taste.
3. Drücken Sie die **BACK**-Taste auf dem Gerät oder der Fernbedienung, um die Einstellung abzubrechen und zum vorherigen Menü zurückzukehren.

Netzwerk-Assistent	<p>SSID - Wählen Sie das gewünschte drahtlose Netzwerk aus. Rescan - Suche nach verfügbaren Netzwerken.</p> <p>Manuelle Konfiguration - Auswahl des drahtlosen Netzwerks mit Aktivierung/Deaktivierung von DHCP (Dynamic Host Configuration Protocol).</p>
PBC-WLAN-Einrichtung	Wählen Sie WPS auf dem Gerät und drücken Sie die WPS-Taste auf dem Modemgerät, mit dem Sie eine Verbindung herstellen möchten. Drücken Sie die SCROLL/SELECT -Taste am Gerät oder die SELECT -Taste auf der Fernbedienung, um fortzufahren.
Einstellungen anzeigen	Zeigen Sie die Einstellungen des Geräts an.
Manuelle Einstellungen	Wählen Sie Drahtlosnetzwerk mit DHCP aktivieren/deaktivieren.
NetRemote-PIN-Einrichtung	Zur Festlegung einer PIN-Nummer, die eingegeben werden muss, bevor eine Fernverbindung zum Gerät über ein Netzwerk hergestellt werden kann.
Netzwerk-Profil	Zeigen Sie das angeschlossene Netzwerk an.
Netzwerkeinstellungen löschen	So löschen Sie den angeschlossenen Netzwerkspeicher im Netzwerkprofil.
Netzwerk verbunden halten	Legt fest, ob das Gerät im Standby-Modus und außerhalb des Netzwerkfunkmodus mit dem Netzwerk verbunden bleibt.

Uhrzeit/Datum

Die Uhrzeit/Datum kann so eingestellt werden, dass sie automatisch über das Internet, DAB- oder UKW-Radio aktualisiert wird oder dass keine Aktualisierung erfolgt.

Hinweis: Wenn Sie 'Keine Aktualisierung' wählen, können Sie die Uhrzeit und das Datum manuell auf dem Fitzwilliam 3 einstellen.

Drücken Sie die **CLOCK**-Taste auf der Fernbedienung, um auf das Menü **Datum/Uhrzeit** zuzugreifen und die Uhrzeit und das Datum einzustellen. Alternativ,

- Drücken Sie im Systemeinstellungsmodus die Tasten ► || ▲ ▼ ■, um **Zeit/Datum** auszuwählen. Drücken Sie zum Aufrufen die **SELECT**-Taste. Drücken Sie die Tasten ► || ▲ ▼ ■, um **Zeit/Datum** einstellen auszuwählen. Drücken Sie zur Bestätigung die **SELECT**-Taste.
1. Die Datumsziffern blinken auf dem Display.
 2. Drücken Sie die Tasten ► || ▲ ▼ ■, um das Datum einzustellen, und drücken Sie dann die **SELECT**-Taste zur Bestätigung.
 3. Wiederholen Sie den obigen Schritt (2), um Monat/Jahr/Stunde/Minute einzustellen.
 4. Die Datums- und Zeiteinstellungen sind nun vorgenommen.

Für die anderen Einstellungen unter Zeit/Datum drücken Sie die Tasten ► || ▲ ▼ ■, um eine der folgenden Optionen auszuwählen, und drücken Sie dann zur Bestätigung die **SELECT**-Taste.

Automatische Aktualisierung	DAB/FM/Netz/Keine Aktualisierung
Format einstellen	12 / 24 Stunden Format
Zeitzone einstellen	Wählen Sie eine Zeitzone. (Nur verfügbar, wenn die automatische Aktualisierung über das Netzwerk aktiviert ist).
Sommerzeit	Wählen Sie Sommerzeit. (Nur verfügbar, wenn Automatische Aktualisierung über das Netzwerk aktiviert ist).

Die Standardeinstellung für die automatische Zeitaktualisierung ist 'Vom Netzwerk aktualisieren'. Wenn Sie die Uhrzeit manuell einstellen möchten, empfiehlt es sich, die automatische Aktualisierungsfunktion zu deaktivieren, indem Sie 'Keine Aktualisierung' wählen.

Inaktive Standby-Funktion

Verwenden Sie die Inaktive Standby-Funktion, um das Gerät nach einer bestimmten Zeit der Nutzung im Wiedergabemodus auszuschalten.

1. Drücken Sie im Systemeinstellungsmodus die Tasten ► || ▲ ▼ ■, um Inaktive Bereitschaft zu wählen. Drücken Sie die **SELECT**-Taste zum Aufrufen.
2. Drücken Sie die Tasten ► || ▲ ▼ ■, um zwischen **Aus, 2 Stunden, 4 Stunden, 5 Stunden und 6 Stunden** zu wählen. Drücken Sie zur Bestätigung die **SELECT**-Taste.

Sprache

Drücken Sie im Systemeinstellungsmodus die Tasten ► || ▲ ▼ ■, um **Sprache** zu wählen, und drücken Sie dann die **SELECT**-Taste zur Bestätigung.

1. Drücken Sie die Tasten ► || ▲ ▼ ■, um die Anzeigesprache gemäß Ihrer Wahl zu ändern.
2. Drücken Sie zur Bestätigung die **SELECT**-Taste.

Zurücksetzen auf Werkseinstellungen

Es kann vorkommen, dass Sie Ihr Gerät auf die Werkseinstellungen zurücksetzen müssen, z. B. wenn Sie umziehen oder Empfangsprobleme haben. Wenn Sie in einen anderen Teil des Landes umziehen und die lokalen und nationalen DAB-Sender in diesem Gebiet empfangen, sind Ihre zuvor eingestellten Kanäle möglicherweise nicht mehr verfügbar.

Wählen Sie im Systemeinstellungsmodus mit den Tasten ► II ▲ ▼ ■ die **Option Werksreset** und drücken Sie die **SELECT**-Taste zur Bestätigung.

1. Drücken Sie die Tasten ◀◀ / ▶▶, um [Ja] auszuwählen, und drücken Sie dann die **SELECT**-Taste zur Bestätigung oder wählen Sie [Nein], um den Vorgang abzubrechen.

Beim Zurücksetzen auf die Werkseinstellungen werden alle Einstellungen, eingestellten Sender, das Internet sowie die voreingestellten DAB- und UKW-Sender gelöscht.

Software-Aktualisierung

1. Drücken Sie im Systemeinstellungsmodus die Tasten ► II ▲ ▼ ■, um 'Software-Update' auszuwählen, und drücken Sie dann die **SELECT**-Taste zur Bestätigung.
2. Drücken Sie die Tasten ► II ▲ ▼ ■, um 'Einstellung automatisch prüfen' oder 'Jetzt prüfen' auszuwählen, und drücken Sie dann die **SELECT**-Taste zur Bestätigung.

▲ Vergewissern Sie sich vor dem Herunterladen der Software, dass das Funkgerät an eine stabile Netzstromverbindung angeschlossen ist. Eine Unterbrechung der Stromversorgung während des Software-Downloads/Updates kann zu Funktionsstörungen und/oder Schäden am Gerät führen.

Einrichtungsassistent

Der Einrichtungsassistent ist in den Systemeinstellungen verfügbar. Sie können ihn durchlaufen, um Datum/Uhrzeit oder Netzwerkeinstellungen zu konfigurieren. Nach Abschluss dieses Vorgangs ist Ihr Funkgerät einsatzbereit.

Info

1. Drücken Sie im Systemeinstellungsmodus die Tasten ► II ▲ ▼ ■, um **Info** auszuwählen, und drücken Sie dann die Taste **SELECT**, um die Funktion aufzurufen.
2. Verfügbare Informationen sind: Auf dem Display werden die Softwareversion, die Spotify-Version, die Radio-ID und der Freundschaftsname angezeigt.

Datenschutzrichtlinien

1. Um die Seite mit den Datenschutzrichtlinien anzuzeigen, drücken Sie auf **MENU** und gehen Sie zu **Systemeinstellungen** - Datenschutzrichtlinien.
2. Nach dem Zurücksetzen auf die Werkseinstellungen müssen Sie die **Datenschutzrichtlinie** lesen und ihr erneut zustimmen.

Hintergrundbeleuchtung

1. Drücken Sie im Systemeinstellungsmodus die Tasten ► || ▲ ▼ ■, um die Option **Hintergrundbeleuchtung** auszuwählen, und drücken Sie dann die **SELECT**-Taste, um sie zu aktivieren.
2. Um die Einstellungen für die **Hintergrundbeleuchtung** anzuzeigen, drücken Sie die Tasten ► || ▲ ▼ ■ und wählen Sie eine der folgenden Optionen. Drücken Sie zur Bestätigung die **SELECT**-Taste.

Betriebsmodus Hintergrundbeleuchtung	Hoch / Mittel / Niedrig
Standby-Modus Hintergrundbeleuchtung	Timeout: Off/ 10 Sekunden/ 30 Sekunden/ 60 Sekunden Standby-Stufe: Hoch/ Mittel/ Niedrig/ Aus

Alternativ können Sie die **DIMMER**-Taste auf der Fernbedienung wiederholt drücken, um die Helligkeit der Hintergrundbeleuchtung im ON-Modus oder im Standby-Modus einzustellen.

Wenn 'Timeout' auf OFF gesetzt ist, ist die Display-Helligkeit im Standby-Modus dieselbe wie im Betriebsmodus, und Sie können die **DIMMER**-Taste auf der Fernbedienung nicht verwenden.

Internetradio

Um einen Internet-Radiosender zu hören, muss Ihr Radio mit dem Netzwerk verbunden sein. Versuchen Sie, Ihr Radio so nah wie möglich an Ihrem Router zu positionieren, um die beste Verbindungsgeschwindigkeit zu erhalten. Wenn der Internetradiomodus ausgewählt ist, stellt das Radio eine Verbindung mit dem Frontier Silicon Internetradio-Portal her, um eine Liste von Sendern herunterzuladen. Sobald ein Sender ausgewählt ist, stellt das Radio eine direkte Verbindung zu diesem Sender her.



Drücken Sie die Taste **MODE** am Gerät oder auf der Fernbedienung, um das Modusmenü aufzurufen. Drehen Sie den **SCROLL/SELECT**-Regler am Gerät oder drücken Sie die Tasten **◀▶** auf der Fernbedienung, um den Internet-Radio-Modus auszuwählen. Drücken Sie den **SCROLL/SELECT**-Drehregler und dann am Gerät oder auf der Fernbedienung die **SELECT**-Taste, um die Auswahl zu bestätigen.

Drücken Sie im Internetradio-Modus die Taste **MENU** am Gerät oder auf der Fernbedienung, um das Menü aufzurufen. Sie können wählen zwischen: **Letzter Hörvorgang, Senderliste, Systemeinstellungen und Hauptmenü**. Drücken Sie die Tasten Pres **▶ || ▲ ▼ ■** zur Auswahl und drücken Sie die **SELECT**-Taste, um die einzelnen Abschnitte aufzurufen.

Wenn das Internetradio neu gestartet wird, werden die zuletzt gehörten Sender automatisch ausgewählt. Um zur [Senderliste] zurückzukehren, drücken Sie die **BACK**-Taste.

Zuletzt gehörte Sender

1. Drücken Sie die Tasten **▶ || ▲ ▼ ■**, um den Verlauf der zuletzt gehörten Sender auszuwählen.
2. Drücken Sie zur Bestätigung die **SELECT**-Taste.

Senderliste

Wenn Sie zum ersten Mal Internetradio hören, befindet sich das Radio in der [Senderliste].

Drücken Sie die Tasten ► || ▲ ▼ ■, um eine der folgenden Optionen auszuwählen, und drücken Sie dann zur Bestätigung die **SELECT**-Taste.

Länder	Zur Suche nach bestimmten Sendern aus Ihrem Land. In diesem Bereich werden lokale Radiosender angezeigt.
Suche'	Zur Suche nach Sendern anhand verschiedener Schlüsselwörter. Der Name und eine Beschreibung des ausgewählten Senders werden auf dem Bildschirm angezeigt.
Standort'	Zur Auswahl von Radiosendern aus einer Liste der verfügbaren Länder.
Beliebt	Wählen Sie einen Sender aus einer Liste der beliebtesten Internet-Sender aus aller Welt.
Entdecken	Wählen Sie Sender aus verschiedenen Kategorien aus: Land, Genre oder Sprache.

Drücken Sie die **BACK**-Taste auf dem Gerät oder der Fernbedienung, um zum Menü zurückzukehren.

Voreingestellte Sender

Die voreingestellten Internet-Radiosender werden auf dem Fitzwilliam 3 gespeichert und können nicht über andere Radiosender aufgerufen werden.

- Um eine Internetradio-Voreinstellung zu speichern, müssen Sie zunächst den Sender hören, den Sie speichern möchten. Halten Sie die Taste **PRESET** auf dem Gerät oder der Fernbedienung 2 Sekunden lang gedrückt, bis auf dem Display die Option 'Save to Preset' angezeigt wird.
- Blättern Sie mit den Tasten ► || ▲ ▼ ■ durch die Liste der 30 Speicherplätze, wählen Sie die Nummer aus und drücken Sie dann zur Bestätigung die **SELECT**-Taste.

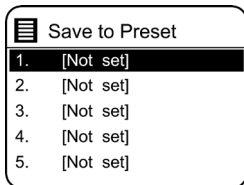

Abrufen eines gespeicherten Senders

1. Um einen voreingestellten Sender abzurufen, drücken Sie die Taste **PRESET** (nicht gedrückt halten) am Gerät oder auf der Fernbedienung und wählen dann mit den Tasten ► **II** ▲ ▼ ■ einen der aufgelisteten voreingestellten Sender aus.
2. Drücken Sie die **SELECT**-Taste, um die Auswahl zu bestätigen.

Alternativ dazu auf der Fernbedienung,

- Drücken Sie die Tasten **Preset** up, down, um durch die voreingestellten Sender zu navigieren.
- Oder drücken Sie die Zifferntasten (**1-9**) auf der Fernbedienung, um schnell und direkt auf die voreingestellten Sender 1-9 zuzugreifen.
- Wenn auf einer bestimmten Taste kein Sender gespeichert ist, wird **'Preset leer'** angezeigt.

Das Speichern von Voreinstellungen und das Abrufen von Sendern ist für Internetradio/Podcasts, DAB und UKW gleich.

Internet-Radio Informationen anzeigen

Drücken Sie wiederholt die **INFO**-Taste auf dem Gerät oder der Fernbedienung, um verschiedene Informationen auf dem Bildschirm anzuzeigen, z. B.:

Kanalinfo/Beschreibung - Sprache/Standort - Bitrate/Tonformat/Abtastrate - Wiedergabepuffer - Datum.

Podcasts

Um Podcasts hören zu können, muss Ihr Radio mit dem Internet verbunden sein. Versuchen Sie, Ihr Radio so nah wie möglich an Ihrem Router zu positionieren, um die besten Verbindungsgeschwindigkeiten zu erhalten.

Drücken Sie die Taste **MODE** am Gerät oder auf der Fernbedienung, um das Modusmenü aufzurufen.

Drehen Sie den **SCROLL/SELECT**-Regler am Gerät oder drücken Sie die Tasten **◀ / ▶** auf der Fernbedienung, um den Modus Podcasts auszuwählen. Drücken Sie den **SCROLL/SELECT**-Regler am Gerät oder die **SELECT**-Taste auf der Fernbedienung, um die Auswahl zu bestätigen.

Zuletzt angehört

1. Drücken Sie die Tasten **▶ || ▲ ▼ ■**, um [Zuletzt gehört] auszuwählen, und drücken Sie dann die **SELECT**-Taste zur Bestätigung.
2. Drücken Sie die Tasten **▶ || ▲ ▼ ■**, um den Verlauf der zuletzt gehörten Sender auszuwählen, und drücken Sie dann die **SELECT**-Taste, um Ihre Auswahl zu bestätigen.

Podcast-Liste

Drücken Sie im Podcasts-Modus die **MENU**-Taste, um das Menü aufzurufen. Wählen Sie mit den Tasten **▶ || ▲ ▼ ■** die Option [**Podcast-Liste**] und drücken Sie zur Bestätigung die **SELECT**-Taste.

Wenn das Radio neu gestartet wird, wird automatisch der zuletzt gehörte Podcast ausgewählt. Um zu [Podcast-Liste] zurückzukehren, drücken Sie die **BACK**-Taste.

Wenn Sie zum ersten Mal Podcasts im Radio hören, befindet sich das Radio in der [Podcast-Liste].

Drücken Sie die Tasten **▶ || ▲ ▼ ■**, um eine der folgenden Optionen auszuwählen, und drücken Sie dann die **SELECT**-Taste, um die einzelnen Optionen aufzurufen.

Länder	Zur Suche nach bestimmten Podcasts in Ihrem Land. In diesem Bereich werden lokale Podcasts angezeigt.
Suche'	Zum Suchen von Podcasts anhand verschiedener Schlüsselwörter. Der Name und eine Beschreibung des ausgewählten Podcasts werden auf dem Bildschirm angezeigt.
Standort'	Zur Auswahl von Podcasts aus einer Liste der verfügbaren Länder.
Entdecken	Wählen Sie Podcasts aus verschiedenen Kategorien aus: Land, Genre oder Sprache.

**Podcasts**

Spotify Verbinden

- Verwenden Sie Ihr Telefon, Tablet oder Ihren Computer als Fernbedienung für Ihr Spotify Connect.
- Gehen Sie zu spotify.com/connect, um zu erfahren, wie.  Spotify

Lizenzen

Die Spotify-Software unterliegt den Lizenzen von Drittanbietern, die Sie hier finden: <https://www.spotify.com/connect/third-party-licenses>

Bedienung des Musik-Players

Mit dem integrierten Music Player können Sie ungeschützte Audiodateien abspielen, die auf einem an den USB-Anschluss des Fitzwilliam 3 angeschlossenen USB-Stick gespeichert sind.

Drücken Sie die **MODE**-Taste am Gerät oder auf der Fernbedienung, um das Modusmenü aufzurufen. Drehen Sie den **SCROLL/SELECT**-Drehregler am Gerät oder drücken Sie die Tasten **◀ / ▶** auf der Fernbedienung, um den Music Player-Modus auszuwählen, und drücken Sie dann den **SCROLL/SELECT**-Drehregler am Gerät oder die **SELECT**-Taste auf der Fernbedienung, um den Modus zu aktivieren.

USB-Wiedergabemodus

- Wenn ein USB-Stick im Music Player-Modus an das Gerät angeschlossen ist, erscheint auf dem Display die Meldung 'USB-Disk angeschlossen - Ordner öffnen? Drücken Sie die **SELECT**-Taste, um **[YES]** zu bestätigen.

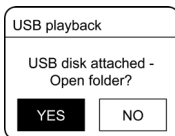

▲ Alternativ dazu,

- Drücken Sie im Musikplayer-Modus die Tasten **▶ || ▲ ▼ ■**, um **USB-Wiedergabe** auszuwählen, und drücken Sie zur Bestätigung die **SELECT**-Taste.

Drücken Sie die Tasten **▶ || ▲ ▼ ■** zur Auswahl und drücken Sie die **SELECT**-Taste, um die Wiedergabe zu starten.

1. Der Majority Fitzwilliam 3 unterstützt das MP3-Audiofilmformat für die USB-Wiedergabe.
2. Das Gerät kann USB-Speicher mit bis zu 128 GB unterstützen.
3. Das Gerät ist möglicherweise nicht mit allen USB-Sticks kompatibel, daher ist dies kein Hinweis auf ein Problem mit dem Gerät.

Abspielen von Musik über den Music Player

1. Drücken Sie die Taste '**SCAN / ► II**' am Gerät oder die Taste **► II / ▲** auf der Fernbedienung, um Musik abzuspielen/anzuhalten oder
2. Drücken Sie die Tasten **◀◀ / ▶▶** auf dem Gerät oder der Fernbedienung, um zum vorherigen/nächsten Titel zu springen.

Meine Wiedergabeliste

1. Drücken Sie im Musikplayer-Menü die Tasten **► II ▲ ▼ ■**, um 'Meine Wiedergabeliste' auszuwählen, und drücken Sie die **SELECT**-Taste zum Aufrufen.
2. Drücken Sie die Tasten **► II ▲ ▼ ■**, um Titel auszuwählen, und drücken Sie die **SELECT**-Taste, um die Wiedergabe aus der Wiedergabeliste zu starten.

Speichern von Titeln in 'Meine Wiedergabeliste'

- Um einen Titel in 'Meine Wiedergabeliste' zu speichern, halten Sie während der Wiedergabe eines Titels die **SELECT**-Taste 2 Sekunden lang gedrückt, um zu speichern.

Wiederholung

1. Drücken Sie im Musikplayer-Menü die Tasten **► II ▲ ▼ ■** um '**Repeat Play**' auszuwählen, und drücken Sie wiederholt die **SELECT**-Taste, um '**Repeat Play**' ein- oder auszuschalten. Ein entsprechendes 'Repeat'-Symbol erscheint in der Statusleiste.
2. Alternativ können Sie auch die **REPEAT**-Taste auf der Fernbedienung wiederholt drücken, um den Modus ein- bzw. auszuschalten.

Zufallswiedergabe

1. Drücken Sie im Musikplayer-Menü die Tasten **► II ▲ ▼ ■**, um die **Zufallswiedergabe auszuwählen**, und drücken Sie dann wiederholt die **SELECT**-Taste, um die Zufallswiedergabe ein- oder auszuschalten. Ein entsprechendes 'Shuffle'-Symbol erscheint in der Statusleiste.
2. Alternativ können Sie auch die Taste **RANDOM** auf der Fernbedienung wiederholt drücken, um die Zufallswiedergabe ein- oder auszuschalten.

Laden Sie ein Gerät über den USB-Anschluss auf.

Sie können Ihr Gerät über den USB-Anschluss des Majority Fitzwilliam 3 mit einem USB-Kabel (nicht im Lieferumfang enthalten) aufladen.

1. Die maximale Stromstärke für das Aufladen über USB beträgt 1 A.
2. Es ist nicht gewährleistet, dass alle Geräte über den USB-Anschluss des Fitzwilliam 3 geladen werden können.
3. Die USB-Ladefunktion wird im Music Player-Modus nicht unterstützt.

DAB-Betrieb

Drücken Sie die **MODE**-Taste am Gerät oder auf der Fernbedienung, um das Modusmenü aufzurufen. Drehen Sie das **SCROLL/SELECT**-Rad am Gerät oder drücken Sie die Tasten **◀** / **▶** auf der Fernbedienung, um den **DAB-Radiomodus** auszuwählen. Drücken Sie zur Bestätigung den **SCROLL/SELECT**-Drehregler am Gerät oder die **SELECT**-Taste auf der Fernbedienung. Der Fitzwilliam 3 wechselt in den DAB-Modus und führt einen automatischen Suchlauf durch. Während des Suchlaufs erscheint auf dem Display die Meldung '**Scanning...**' zusammen mit einem Schieberegler, der den Fortschritt und die Anzahl der gefundenen Sender anzeigt. Sobald der Suchlauf abgeschlossen ist, wählt das Gerät den ersten gefundenen alphanumerischen Sender aus.

Um die Liste der gefundenen DAB-Radiosender zu durchsuchen, drücken Sie die Tasten **▶** **||** **▲** **▼** **■** zur Auswahl, und drücken Sie dann die **SELECT**-Taste zur Bestätigung.

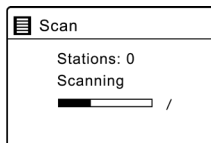
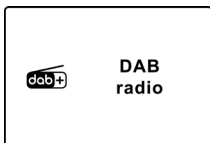

Senderliste

1. Drücken Sie im DAB-Modus die **MENU**-Taste, um das **DAB**-Menü aufzurufen.
2. Wählen Sie mit den Tasten **▶** **||** **▲** **▼** **■** die Option **Senderliste** und drücken Sie dann zum Aufrufen die **SELECT**-Taste.
3. Eine Liste der gefundenen DAB-Sender wird auf dem Bildschirm angezeigt.

Automatischer Suchlauf

Drücken Sie die Taste '**SCAN** / **▶** **||**' am Gerät oder die Taste **SCAN** auf der Fernbedienung, um den automatischen Suchlauf zu aktivieren. Alternativ dazu,

Drücken Sie die Taste **MENU** und dann die Tasten **▶** **||** **▲** **▼** **■**, um **Scan** zu suchen und auszuwählen. Drücken Sie zur Bestätigung die **SELECT**-Taste.

1. Auf dem Display erscheint '**Scanning...**' und ein Fortschrittsbalken.
2. Alle gefundenen DAB-Radiosender werden automatisch gespeichert. Um die gefundenen Sender zu durchsuchen und anzuhören, drücken Sie die Tasten **▶** **||** **▲** **▼** **■** zur Auswahl und drücken Sie dann die **SELECT**-Taste zur Bestätigung.

Manuelle Abstimmung

Neben der automatischen Senderabstimmung können Sie den Empfänger auch manuell abstimmen. Diese Funktion kann Ihnen helfen, wenn Sie Ihre Antenne ausrichten oder neue Radiosender hinzufügen möchten, die Sie beim automatischen Suchlauf möglicherweise verpasst haben.

1. Drücken Sie die Taste **MENU**, um das Menü anzuzeigen.
2. Wählen Sie mit den Tasten ► **II** ▲ ▼ ■ die Option **Manuelle Abstimmung** und drücken Sie dann zur Bestätigung die Taste **SELECT**.
3. Auf dem Display wird der Multiplex 5A bis 13F angezeigt.
4. Wählen Sie mit den Tasten ► **II** ▲ ▼ ■ den gewünschten Sender und bestätigen Sie mit der **SELECT**-Taste.
5. Um die gefundenen Sender zu hören, kehren Sie zum Bildschirm 'Aktuelle Wiedergabe' zurück und drücken Sie die Tasten ► **II** ▲ ▼ ■, um den gewünschten Sender aus der Senderliste auszuwählen, und drücken Sie die **SELECT**-Taste zur Bestätigung.

DAB-Informationen anzeigen

Drücken Sie wiederholt die **INFO**-Taste am Gerät oder auf der Fernbedienung, um durch die verfügbaren Informationen zu blättern. Auf dem Display werden bei jedem Tastendruck verschiedene Informationen angezeigt, wie z. B.: DLS (Dynamic Label Segment) - Programmtyp - Ensemble/Frequenz - Signalfehler/Stärke - Bitrate/Codec/Kanäle - Datum

DLS (Dynamisches Label-Segment)

Hierbei handelt es sich um eine Laufschrift mit Echtzeit-Informationen, z. B. Songtitel, Schlagzeilen usw.

Programmtyp

Beschreibt den Stil oder das Genre der Sendung, die gerade ausgestrahlt wird.

Ensemble Name/Frequenz

Zeigt den Namen des Multiplexes an, der den Sender enthält, den Sie gerade hören, sowie die Frequenz. Ein Multiplex ist eine Sammlung von Radiosendern, die gebündelt und auf einer Frequenz übertragen werden. Es gibt nationale und lokale Multiplexe. Lokale Multiplexe enthalten Sender, die für das jeweilige Gebiet spezifisch sind.

Signalfehler/Signalstärke

Der Signalfehler wird mit einer Zahl angezeigt. Wenn die Zahl 0 ist, bedeutet dies, dass das empfangene Signal fehlerfrei ist und die Signalstärke stark ist. Wenn die Fehlerrate hoch ist, wird empfohlen, die Funkantenne neu zu positionieren oder das Gerät neu aufzustellen. Auf dem Display wird ein Schiebepalken angezeigt, der die Signalstärke angibt. Je stärker das Signal ist, desto länger ist der Balken von links nach rechts.

Bitrate/Codec/Kanäle

Das Display zeigt die digitale Audiobitrate an, die empfangen wird, sowie zusätzliche Informationen über den Audiocodec und die Kanalkonfiguration.

Datum

Zeigt das aktuelle Datum an, das automatisch von der Sendeanstalt bereitgestellt wird.

Ungültige Sender streichen

Sie können alle nicht verfügbaren Sender aus der Liste entfernen.

1. Drücken Sie im DAB-Modus die Taste **MENU** und wählen Sie mit den Tasten **▶ II ▲ ▼ ■** die **Option Ungültige löschen**. Drücken Sie zur Bestätigung die **SELECT**-Taste.
2. Wählen Sie mit den Tasten **⏪ / ⏩** die Option **[JA]** und drücken Sie dann zur Bestätigung die Taste **SELECT**. Oder wählen Sie **[NEIN]** zum Abbrechen.

DRC (Dynamikbereichskomprimierung)

Wenn Sie Musik mit hohem Dynamikbereich in einer lauten Umgebung hören, möchten Sie vielleicht den Dynamikbereich komprimieren.

1. Drücken Sie im DAB-Modus die **MENU**-Taste, wählen Sie dann mit den Tasten **▶ II ▲ ▼ ■** die Option **DRC** und drücken Sie zur Bestätigung die **SELECT**-Taste.
2. Drücken Sie die Tasten **▶ II ▲ ▼ ■**, um **DRC hoch/niedrig/aus** zu wählen, und drücken Sie dann die **SELECT**-Taste, um die Einstellung zu bestätigen.

Reihenfolge der Sender

Vielleicht möchten Sie die Reihenfolge der Senderliste ändern.

1. Drücken Sie im DAB-Modus die **MENU**-Taste und drücken Sie die Tasten ► **II** ▲ ▼ ■, um die Senderreihenfolge auszuwählen, und drücken Sie zum Aufrufen die **SELECT**-Taste.
2. Drücken Sie die Tasten ► **II** ▲ ▼ ■, um **Alphanumerisch/Ensemble** auszuwählen, und drücken Sie dann die **SELECT**-Taste, um die Einstellung zu bestätigen.

Speichern und Abrufen von voreingestellten Sendern

- Siehe 'Voreingestellte Sender' und 'Abrufen eines gespeicherten Senders' im Abschnitt Internetradio (S.20).

FM-Betrieb

Drücken Sie die Taste **MODE** am Gerät oder auf der Fernbedienung, um das Modusmenü aufzurufen.

Drehen Sie das **SCROLL/SELECT**-Rad am Gerät oder drücken Sie die Tasten **◀ / ▶** auf der Fernbedienung, um den FM-Radiomodus auszuwählen. Drücken Sie den **SCROLL/SELECT**-Regler am Gerät oder die **SELECT**-Taste auf der Fernbedienung, um die Auswahl zu bestätigen.

Auf dem Display wird die Frequenz angezeigt.

Automatischer Suchlauf

- Drücken Sie die Taste '**SCAN / ▶**' am Gerät oder die Taste '**SCAN / ▶ II**' auf der Fernbedienung, um die Suche nach einem Sender zu starten. Sobald ein Sender gefunden wurde, wird der Suchlauf automatisch beendet.

Alternativ dazu,

- Halten Sie die Tasten **▶ II ▲ ▼ ■ II** Sekunden lang gedrückt, um die Suche nach einem Sender zu starten.

Der automatische Suchlauf stoppt möglicherweise nicht bei einem Sender mit sehr schwachem Signal.

Manuelle Abstimmung

Um manuell nach UKW-Sendern zu suchen, drehen Sie das **SCROLL/SELECT**-Rad am Gerät oder drücken Sie wiederholt die Tasten **▶ II ▲ ▼ ■** auf der Fernbedienung, bis die gewünschte Frequenz erreicht ist.

▲ Bei UKW-Radio kann es notwendig sein, jeden Sender durch wiederholtes Drehen des **SCROLL/SELECT**-Rades am Gerät oder durch wiederholtes Drücken der Tasten **▶ II ▲ ▼ ■** auf der Fernbedienung fein abzustimmen. Mit jedem Druck wird die Frequenz um 0,05 MHz angepasst. Wenn der Empfang immer noch schlecht ist, justieren Sie die Position der Antenne oder stellen Sie das Radio an einen anderen Ort.

FM-Anzeige Informationen

Drücken Sie wiederholt die **INFO**-Taste auf dem Gerät oder der Fernbedienung, um durch die verfügbaren Informationen zu blättern. Auf dem Display werden bei jedem Tastendruck verschiedene Informationen angezeigt, wie z. B.: **Radiotext - Programmtyp - Frequenz - Datum**.

RDS (Radio Data System) Radiotext

Auf dem Display erscheint eine Laufschrift mit Informationen über das aktuell laufende Programm.

Programmtyp

Beschreibt den Stil oder das Genre der Musik, die gerade gesendet wird.

Sendername/Frequenz

Wenn ein RDS-Sender empfangen wird, wird der Name des Senders angezeigt. Wenn diese Information nicht verfügbar ist, wird die Frequenz angezeigt.

Datum

Zeigt das aktuelle Datum an, das automatisch von der Sendeanstalt bereitgestellt wird.

Suchlaufeinstellung

1. Drücken Sie die Taste **MENU**, um das Menü **FM-Modus** aufzurufen.
2. Wählen Sie mit den Tasten **▶ || ▲ ▼ ■** die Option **Suchlaufeinstellung** und drücken Sie dann zum Aufrufen die Taste **SELECT**.
3. Wählen Sie mit den Tasten **◀ / ▶▶** die Option **[Ja]**, um nur starke Signale zu empfangen, und drücken Sie dann zur Bestätigung die **SELECT**-Taste.

Audio-Einstellung

1. Drücken Sie die Taste **MENU**, um das FM-Menü aufzurufen.
2. Wählen Sie mit den Tasten **▶ || ▲ ▼ ■** die Option **Audio Setting** und drücken Sie zum Aufrufen die Taste **SELECT**.
3. Wählen Sie mit den Tasten **◀ / ▶▶** **[Ja]**, um nur in Mono zu hören, oder **[NEIN]**, damit das Gerät automatisch Stereo oder Mono wählt.
4. Drücken Sie zur Bestätigung die **SELECT**-Taste.

Alternativ können Sie auch die Taste **MONO/ST.** auf der Fernbedienung drücken, um zwischen der **Mono**- und der **Mono/Stereo**-Auswahl umzuschalten.

Speichern und Abrufen von voreingestellten Sendern

- Siehe 'Voreingestellte Sender' und 'Abrufen eines gespeicherten Senders' im Abschnitt Internetradio (S.20).

Bluetooth-Betrieb

Das Gerät verfügt über eine Bluetooth-Funktion, die ein Signal innerhalb von 8 Metern empfangen kann. Koppeln Sie das Gerät mit einem Bluetooth-Gerät, z. B. einem Telefon oder einem Tablet, von dem Sie Musik abspielen möchten:

1. Drücken Sie die **MODE**-Taste am Fitzwilliam 3 oder die Taste auf der Fernbedienung, um das Modusmenü aufzurufen. Drehen Sie den **SCROLL/SELECT**-Drehregler am Gerät oder drücken Sie die Tasten **◀** / **▶** auf der Fernbedienung, um den **Bluetooth-Audiomodus** auszuwählen, und drücken Sie dann den **SCROLL/ SELECT**-Drehregler am Gerät oder die **SELECT**-Taste auf der Fernbedienung zur Bestätigung.
2. Wenn das Gerät nicht mit einem Bluetooth-Gerät gekoppelt ist, beginnt das Bluetooth-Logo zu blinken und zeigt damit an, dass sich das Gerät jetzt im Kopplungsmodus befindet.
3. Aktivieren Sie Ihr Bluetooth-Gerät und suchen Sie es. Das **'Majority Fitzwilliam 3'** erscheint in der Liste Ihrer Bluetooth-Geräte.
4. Wählen Sie **'Majority Fitzwilliam 3'** aus und geben Sie bei Bedarf '0000' als Passwort ein. Sobald die Verbindung hergestellt ist, hört das Bluetooth-Logo auf dem Bildschirm auf zu blinken und zeigt damit an, dass beide Geräte nun gekoppelt sind.
5. Um die bestehende Bluetooth-Verbindung zu beenden und ein Pairing mit einem anderen Gerät durchzuführen, halten Sie die **Stopp**-Taste am Gerät 2 Sekunden lang gedrückt oder drücken Sie die **PAIR**-Taste auf der Fernbedienung, um ein Pairing mit einem anderen Gerät durchzuführen.
6. Um die Bluetooth-Funktion zu trennen, schalten Sie den Majority Fitzwilliam 3 in einen anderen Modus oder trennen und entfernen Sie den Majority Fitzwilliam 3 von dem Gerät, mit dem er gekoppelt wurde.



Abspielen von Musik über Bluetooth

Drücken Sie die Taste 'SCAN / ► II' am Gerät oder die Taste '► II ▲' auf der Fernbedienung, um Musik abzuspielen/anzuhalten. Drücken Sie die Tasten ◀◀ / ▶▶ auf dem Gerät oder auf der Fernbedienung, um zum vorherigen/nächsten Titel zu springen.

- Die Reichweite zwischen dem Gerät und dem Gerät beträgt etwa 8 Meter.
- Wenn die Signalstärke schwach ist, kann es sein, dass Ihr Bluetooth-Empfänger die Verbindung trennt, aber er kehrt automatisch in den Kopplungsmodus zurück.
- Für einen besseren Empfang sollten Sie alle Hindernisse zwischen dem Gerät und dem Bluetooth-Gerät entfernen.
- Die Kompatibilität mit allen Geräten und Medientypen ist nicht garantiert.
- Bei einigen Mobiltelefonen mit Bluetooth-Funktion kann es vorkommen, dass sich das Gerät beim Tätigen und Beenden von Anrufen verbindet und trennt. Dies ist kein Anzeichen für ein Problem mit Ihrem Gerät.

Steuern und regeln Sie die Lautstärke am Fitzwilliam 3 und an Ihrem Bluetooth-Gerät.

Hilfseingang

Der AUX-EINGANG kann zur Wiedergabe von Ton von einem externen Gerät, wie z. B. einem Telefon, Tablet oder einem ähnlichen Gerät, verwendet werden.

1. Schließen Sie das externe Gerät mit einem 3,5-mm-AUX-Kabel (nicht im Lieferumfang enthalten) an den analogen Audioeingang des Fitzwilliam 3 an.
2. Drücken Sie die **MODE**-Taste am Gerät oder auf der Fernbedienung, um das Modusmenü aufzurufen. Drehen Sie den **SCROLL/SELECT**-Drehregler am Gerät oder drücken Sie die Tasten **◀ / ▶** auf der Fernbedienung, um den Modus **AUX In** auszuwählen. Drücken Sie den **SCROLL/SELECT**-Regler am Gerät oder die **SELECT**-Taste auf der Fernbedienung zur Bestätigung.
3. Drücken Sie die Tasten **VOL +/-** auf der Fernbedienung, um die Lautstärke auf den gewünschten Pegel einzustellen. Stellen Sie die gewünschte Lautstärke am Radio und am externen Audiogerät ein, falls erforderlich.
4. Im AUX-Wiedergabemodus können Sie die Audiofunktionen über Ihr externes Gerät steuern.

▲ Lesen Sie beim Anschluss des externen Audiogeräts in der Bedienungsanleitung nach.

NetRemote

Der Majority Fitzwilliam 3 kann nur über die NetRemote gesteuert werden, die auf einem Smartphone oder Tablet mit iOS- oder Android-System installiert ist. Wenn Sie die **UNDOK-App herunterladen, können Sie alle Modi von Internetradio, Podcasts, Spotify, Music Player, DAB, FM, Bluetooth und AUX In** auf Ihrem Gerät anzeigen.

Suchen Sie nach **UNDOK** auf Google Play (Android) oder Apple Store (iPhone) und installieren Sie die App auf Ihrem Smartphone oder Tablet.

Vergewissern Sie sich vor der Verwendung der **UNDOK-App**, dass sich das Fitzwilliam 3 und das Smartphone oder Tablet im selben Wi-Fi-Netzwerk befinden. Starten Sie die App.

Die App wird initialisiert und sucht nach den im Netzwerk verfügbaren Geräten.

Suchen Sie The Majority Fitzwilliam 3 in der Liste und wählen Sie es aus, um eine Verbindung herzustellen.

- Sobald das Smartphone oder Tablet über die UNDOK-App mit dem Fitzwilliam 3 verbunden ist, wird beim nächsten Öffnen der App automatisch eine Verbindung hergestellt.
- Beachten Sie, dass die ursprüngliche Verbindung unterbrochen wird, wenn ein anderes Smartphone oder Tablet mit der gleichen App im gleichen Netzwerk verbunden ist.

Wenn Sie sich zum ersten Mal mit dem Gerät verbinden, werden Sie möglicherweise aufgefordert, einen PIN-Code einzugeben. Die Standard-PIN lautet **1234**. Einzelheiten zum Ändern der PIN aus Sicherheitsgründen finden Sie im Abschnitt **Systemeinstellungen: Netzwerk - NetRemote-PIN-Einrichtung**.

Wählen Sie auf der Hauptseite Ihrer Geräte-App den gewünschten Modus aus. Steuern Sie den ausgewählten Modus gleichzeitig auf Ihrem Smartphone oder Tablet und dem Gerät.

Verwendung von Kopfhörern

Hören Sie keine Musik mit hoher Lautstärke, wenn Sie Kopfhörer verwenden. Andernfalls kann es zu dauerhaften Hörschäden kommen. Stellen Sie die Lautstärke des Tuners auf die niedrigste Stufe, bevor Sie einen Kopfhörer verwenden.

- Verwenden Sie kabelgebundene Kopfhörer mit einem 3,5-mm-Klinkenstecker (nicht im Lieferumfang enthalten).
- Stecken Sie den Kopfhörerstecker in die Kopfhörerbuchse, die sich an der Vorderseite des Fitzwilliam 3 befindet.

⚠ Langfristige Belastung durch laute Musik kann zu Gehörschäden führen. Vermeiden Sie daher extreme Lautstärken bei der Verwendung von Kopfhörern, insbesondere über längere Zeiträume hinweg.

Sleep-Einstellung

Mit dieser Funktion können Sie das Gerät so programmieren, dass es nach einer bestimmten Zeitspanne von selbst in den Standby-Modus wechselt.

- Um die Einschlaffunktion zu aktivieren, drücken Sie wiederholt die Taste **SLEEP** auf der Fernbedienung. Die Zeit ändert sich bei jedem Tastendruck in der unten angegebenen Reihenfolge:



Schlaf AUS → 15 Minuten → 30 Minuten → 45 Minuten → 60 Minuten → 90 Minuten → 120 Minuten

- Wenn die gewünschte Einschlafzeit auf dem Display erscheint, hören Sie auf, die Taste zu drücken, und die Einschlafzeit wird in zwei Sekunden aktiviert. '☾##' wird auf dem Display angezeigt. Neben dem Einschlafsymbol wird auch die verbleibende Zeit bis zum Ausschalten des Geräts auf dem Bildschirm angezeigt.
- Wenn der Sleep-Timer auf Null herunterzählt, schaltet das Gerät in den Standby-Modus. Um die Einschlaffunktion auszuschalten, drücken Sie, während der Timer noch herunterzählt, wiederholt die **SLEEP**-Taste, um 'SLEEP OFF' auszuwählen.

▲ Alternativ dazu,

- Drücken Sie die Taste **MENU** auf der Fernbedienung, um das Hauptmenü aufzurufen. Drücken Sie die Tasten ► || ▲ ▼ ■, um das Menü auszuwählen, und drücken Sie dann die **SELECT**-Taste, um es zu öffnen.
- Wählen Sie mit den Tasten ► || ▲ ▼ ■ die Option Schlaf und drücken Sie dann die Taste **SELECT** zur Bestätigung.
- Wählen Sie mit den Tasten ► || ▲ ▼ ■ die EinschlafTIMERlänge AUS und drücken Sie dann zur Bestätigung die **SELECT**-Taste.

Einstellen des Alarms

1. Drücken Sie die **ALARM**-Taste auf der Fernbedienung, auf dem Display erscheint 'Alarm (1 oder 2): Aus [hh:mm]'.
2. Wählen Sie mit den Tasten ► **II** ▲ ▼ ■ die Alarmnummer (1 oder 2) und drücken Sie dann die **SELECT**-Taste, um mit der Eingabe zu beginnen.

Drücken Sie die Tasten ► **II** ▲ ▼ ■, um eine der folgenden Optionen auszuwählen, und drücken Sie dann die **SELECT**-Taste zur Bestätigung

Aktivieren	Aus/ Täglich/ Einmalig/ Wochenenden/ Wochentage
Zeit	(Alarm Einschaltzeit)
Modus	Summer/ Internetradio/ DAB/ FM
Voreinstellung	Zuletzt gehört/ (voreingestellter Sender)
Lautstärke	0-32
Speichern	Speichern und Bestätigen der Alarmeinstellung

3. Wählen Sie schließlich 'SAVE' und drücken Sie dann die **SELECT**-Taste, um die Alarmeinstellung zu speichern. Auf dem Display erscheint

Alarm gespeichert. Wenn der Alarm eingestellt ist, erscheint das Alarmsymbol auf dem Display.

4. Um den Wecker vorübergehend auszuschalten, drücken Sie die **SNOOZE**-Taste auf der Fernbedienung, um die Schlummerfunktion zu aktivieren, wenn der Wecker ertönt. Drücken Sie wiederholt die **SNOOZE**-Taste auf der Fernbedienung, um die Schlummerzeit auf **5, 10, 15** oder **30** Minuten einzustellen. Die eingestellte Schlummerzeit wird auf dem Display angezeigt und das Gerät geht in den Standby-Modus.
5. Um den Alarm auszuschalten, wenn er ertönt, drücken Sie den **VOLUME**-Regler am Gerät oder die Power-Taste auf der Fernbedienung bzw. die **ALARM**-Taste auf der Fernbedienung.

Weckalarm Stornieren

Drücken Sie die **ALARM**-Taste auf der Fernbedienung, und auf dem Display erscheint 'Alarm (1 oder 2): Ein [hh:mm]'.

1. Drücken Sie die Tasten ► **II** ▲ ▼ ■, um die Alarmnummer (1 oder 2) auszuwählen, und drücken Sie dann die **SELECT**-Taste, um die Einstellung des Timers zu starten.
2. Drücken Sie die Tasten ► **II** ▲ ▼ ■, um 'Aktivieren' auszuwählen, und drücken Sie dann zur Bestätigung die **SELECT**-Taste.
3. Wählen Sie mit den Tasten ► **II** ▲ ▼ ■ 'Aus' und bestätigen Sie mit der **SELECT**-Taste.
4. Wählen Sie schließlich 'Speichern' und drücken Sie dann die **SELECT**-Taste, um die Einstellung zu speichern.
5. Alternativ dazu können Sie im Standby-Modus die **ALARM**-Taste auf der Fernbedienung wiederholt drücken, um den gespeicherten Alarm 1/2 nacheinander ein- und auszuschalten.

Produktspezifikationen

Stromversorgung	AC100-240V ~ 50/60Hz
Stromverbrauch	7.8W
Arbeitsumgebung - Temperatur	0 ~ 35 °C
Nettogewicht	Haupteinheit: app. 2.3 kg
Einheit Dimension (W) x (D) x (H)	435 x 298 x 74 mm
Funkfrequenz	M 87.50 – 108.00 MHz DAB 174.928 - 239.200 MHz
Stromversorgung	DC 5V 1A
Stromverbrauch	1.66A Max
Arbeitsumgebung - Temperatur	750g
Nettogewicht	13.8cm x 13.8cm x 6.9cm (LxWxH)

So aktivieren Sie den drahtlosen Netzwerkanschluss:

- Schließen Sie das Gerät an die Stromversorgung an.
- Wechseln Sie in den drahtlosen Modus (z. B. Internet).

So deaktivieren Sie den drahtlosen Netzwerkanschluss:

- Gehen Sie zu Hauptmenü - Systemeinstellungen - Netzwerk - Netzwerk verbunden lassen. Wählen Sie Nein und drücken Sie die SELECT-Taste, um die Netzwerkverbindung zu trennen.

Bluetooth version	Version	V4.2(nur UnterstützungBR+EDR)
	Maximale Sendeleistung	5 dBm
	Frequenzbereich	2402 - 2480 MHz
Wi-Fi	Maximale Sendeleistung	15 dBm
	Frequenzbereich	2412 - 2472 MHz

Stromverbrauch im Standby-Modus:

Wi-Fi aus: < 1,00 W (Standard-Standby-Modus) Wi-Fi eingeschaltet: < 2,00 W (Netzwerk-Standby-Modus)

Anmerkung:

- Das Gerät wechselt nach ca. 15 Minuten in den Netzwerk-Standby-Modus.
- Es ist für die beabsichtigte Verwendung des Geräts ungeeignet, wenn das Gerät im FM-Modus kein Radiosignal empfangen hat.
- Im Internetradio-, Podcast-, Spotify-, Musikplayer-, DAB-Radio-, Bluetooth-Audio- und AUX-In-Modus wechselt das Gerät nach 15 Minuten automatisch in den Standby-Modus, wenn es keine Audiowiedergabe hat. Drücken Sie die Standby-Taste, um die Wiedergabe fortzusetzen.
- Das Gerät kann in Gegenwart starker elektromagnetischer Felder Rauschen (1KHz-Signal) erzeugen. Im Falle einer Fehlfunktion aufgrund dieser starken elektromagnetischen Felder muss der Benutzer warten, bis der normale Betrieb wieder aufgenommen wird, ohne einzugreifen.

Unterstützen Sie

Vielen Dank, dass Sie sich für das Majority Fitzwilliam 3 entschieden haben. Bitte folgen Sie den Anweisungen in der Bedienungsanleitung, um Ihr Gerät einzurichten und seine fantastischen Funktionen zu nutzen. Wenn Sie weitere Hilfe mit Ihrem neuen Gerät benötigen, wenden Sie sich bitte an unser Support-Team auf der Majority-Website: <https://www.majority.co.uk/support>

Garantie

Registrieren Sie Ihr Produkt innerhalb von 30 Tagen nach dem Kauf unter www.majority.co.uk, um Ihre erweiterte Garantie zu aktivieren. Es gelten die allgemeinen Geschäftsbedingungen.

1. Lesen Sie diese Anleitung.
2. Bewahren Sie diese Anleitung auf. Die Anleitung kann auch unter www.majority.co.uk heruntergeladen werden.
3. Beachten Sie alle Warnungen.
4. Befolgen Sie alle Anweisungen.
5. Reinigen Sie das Gerät nicht in der Nähe von oder mit Wasser.
6. Blockieren Sie keine Lüftungsöffnungen. Installieren Sie das Gerät in Übereinstimmung mit den Anweisungen des Herstellers.
7. Blockieren Sie keine Lüftungsöffnungen. Installieren Sie das Gerät in Übereinstimmung mit den Anweisungen des Herstellers.
8. Installieren Sie das Gerät nicht in der Nähe von Wärmequellen wie Heizkörpern, Heizregistern, Öfen oder anderen Geräten, die Wärme erzeugen.
9. Schützen Sie das Netzkabel, insbesondere an Steckern, Steckdosen und an der Stelle, an der es aus dem Gerät austritt, davor, dass darauf getreten oder es eingeklemmt wird.
10. Verwenden Sie nur das vom Hersteller angegebene Zubehör.
11. Ziehen Sie den Netzstecker bei Gewitter oder wenn Sie das Gerät längere Zeit nicht benutzen.
12. Überlassen Sie alle Wartungsarbeiten qualifiziertem Servicepersonal.
13. Stellen Sie keine offenen Flammen, wie z. B. eine brennende Kerze, auf das Gerät.
14. Entsorgen Sie verbrauchte Elektrogeräte und Batterien sicher und entsprechend den örtlichen Behörden und Vorschriften.

ZUSÄTZLICHE WARNHINWEISE

Das Gerät darf nicht tropfenden, spritzenden oder mit Wasser gefüllten Gegenständen ausgesetzt werden.

Der Netzstecker dient zum Trennen des Geräts vom Stromnetz. Um das Gerät vollständig vom Stromnetz zu trennen, sollte der Netzstecker vollständig aus der Steckdose gezogen werden.

Die Batterie darf keiner übermäßigen Hitze ausgesetzt werden.

RECYCLING VON ELEKTROGERÄTEN

Recyceln Sie jetzt Ihre Elektroaltgeräte und helfen Sie damit der Umwelt.



Dieses Symbol bedeutet, dass ein elektrisches Produkt nicht mit dem normalen Hausmüll entsorgt werden darf. Bitte stellen Sie sicher, dass es nach der Entsorgung zu einer geeigneten Einrichtung gebracht wird.

WICHTIG: Bitte lesen Sie alle Anweisungen vor dem Gebrauch sorgfältig durch und bewahren Sie sie zum späteren Nachschlagen auf.



Gefahr eines Stromschlags. Nicht öffnen.



Lesen Sie alle Anweisungen vor dem Gebrauch sorgfältig durch und bewahren Sie sie zum späteren Nachschlagen auf.



Verwenden Sie im Servicefall nur identische Ersatzteile.



ACHTUNG

GEFAHR EINES ELEKTRISCHEN SCHLAGES NICHT ÖFFNEN



VORSICHT

STROMSCHLAGEGEFAHR NICHT ÖFFNEN



WICHTIG: Bitte lesen Sie alle Anweisungen vor dem Gebrauch sorgfältig durch und bewahren Sie sie zum späteren Nachschlagen auf.





Fitzwilliam 3 Radio Internet

Manuel de l'utilisateur

MAJORITY

HOME AUDIO • CAMBRIDGE

Que contient la boîte?.....	3
Guide d'instructions	
Contrôles et fonctions.....	4
Portée de la télécommande	7
Opérations de base.....	8
Configuration du produit/Mise en route.....	10
Paramètres du système.....	12
Radio Internet.....	18
Podcasts.....	21
Spotify Connect.....	23
Fonctionnement du lecteur de musique.....	24
Fonctionnement de la radio DAB/DAB	27
Fonctionnement de la radio FM	31
Fonctionnement du Bluetooth	33
Entrée auxiliaire	34
NetRemote.....	34
Utilisation d'un casque	36
Réglage du sommeil	37
Réglage de l'alarme	38
Annulation de l'alarme	39
Spécification du produit	40
Assistance et garantie.....	42
Informations sur la sécurité	43

3 Ans

Enregistrez votre produit en ligne pour bénéficier
d'une extension de garantie GRATUITE de 3 ans sur:
www.majority.co.uk

Que contient la boîte?

- A. Majority Fitzwilliam 3
- B. Manuel d'instruction
- C. Télécommande
- D. 2 piles AAA
- E. Antenne WLAN
- F. Câble d'alimentation

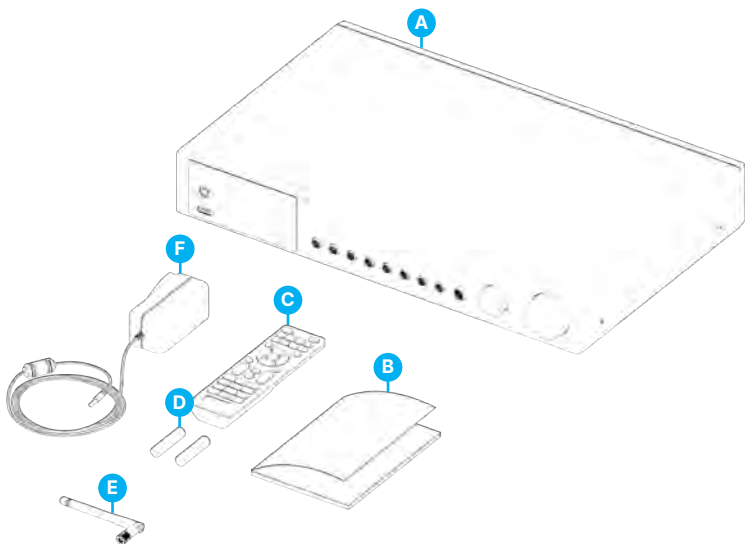

Vue de face

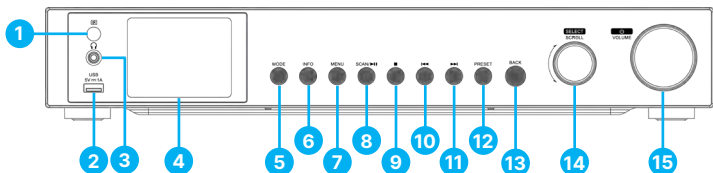

- | | | | |
|----|-------------------------|-----|-----------------------|
| 1. | Capteur de télécommande | 9. | Bouton ■ |
| 2. | Connexion USB | 10. | Bouton ◀◀ |
| 3. | Prise pour écouteurs | 11. | Bouton ▶▶ |
| 4. | Affichage de l'écran | 12. | Bouton PRESET |
| 5. | Bouton MODE | 13. | Bouton BACK |
| 6. | Bouton INFO | 14. | Molette SELECT/SCROLL |
| 7. | Bouton MENU | 15. | Sélecteur ON/VOLUME |
| 8. | Bouton SCAN/▶▶ | | |

Vue arrière

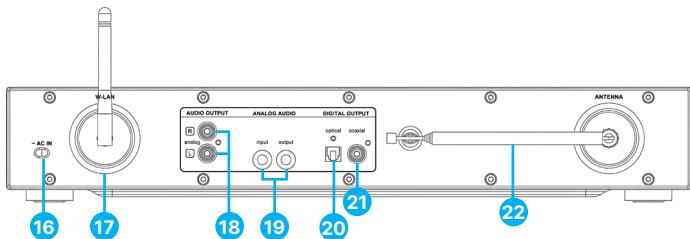

- | | | | |
|-----|--|-----|-----------------------------|
| 16. | Câble de raccordement au réseau | 20. | Sortie numérique (optique) |
| 17. | Antenne WLAN | 21. | Sortie numérique (coaxiale) |
| 18. | Sortie audio G/D (analogique, prise RCA) | 22. | Antenne DAB/FM |
| 19. | Audio analogique (entrée/sortie, prise 3,5 mm) | | |

Boutons de la télécommande

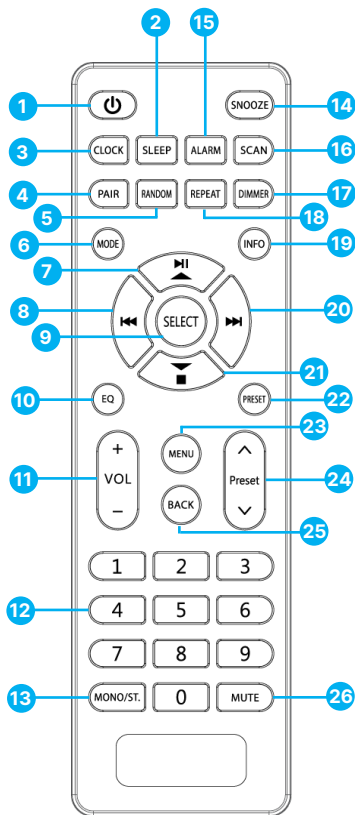

1. Bouton d'alimentation
2. Bouton SLEEP
3. Bouton CLOCK
4. Bouton PAIR
5. Bouton RANDOM
6. Bouton MODE
7. Bouton Play/Pause/UP
8. Bouton Précédent
9. Bouton SELECT
10. Bouton EQ
11. Boutons VOL +/-
12. Boutons de numérotation
13. BOUTON MONO/ST.
14. Bouton MONO/ST.
15. Bouton SNOOZE
16. Bouton ALARM
17. Bouton SCAN
18. Bouton DIMMER
19. Bouton REPEAT
20. Bouton INFO
21. Bouton suivant
22. Bouton Stop/Flèche vers le bas
23. Bouton PRESET
24. Bouton MENU
25. Boutons PRESET ^/
26. Bouton BACK (retour)
27. Bouton MUTE

Remplacement des piles de la télécommande

1. Appuyez sur le couvercle du compartiment à piles au niveau de '▼' et poussez le couvercle vers l'extérieur dans le sens de la flèche.
2. Insérez 2 piles AAA 1,5V (non fournies). Veillez à faire correspondre les extrémités (+) et (-) de la pile avec les extrémités (+) et (-) indiquées dans le compartiment à piles.
3. Fermez le couvercle.

Manipulation de la batterie

Une utilisation inappropriée ou incorrecte des piles peut provoquer de la corrosion ou une fuite de la pile, ce qui peut entraîner un incendie, des blessures ou des dommages matériels.

N'utilisez que le type de pile indiqué dans ce manuel.

Ne jetez pas la batterie usagée avec les ordures ménagères. Mettez-la au rebut conformément aux réglementations locales.

Retirez la pile de la télécommande lorsqu'elle n'est pas utilisée pendant une longue période, car de la corrosion ou une fuite de la pile peut se produire et entraîner des blessures physiques, et/ou des dommages matériels, et/ou un incendie.

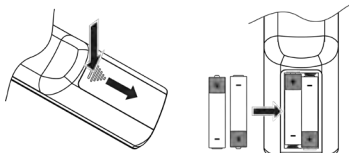

Portée de la télécommande

Le capteur de télécommande situé sur l'unité frontale est sensible aux commandes de la télécommande jusqu'à une distance maximale de 4 mètres et dans un arc de 60° maximum.

Notez que la distance de fonctionnement peut varier en fonction de la luminosité de la pièce.

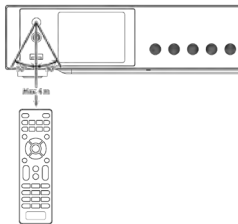

Raccordement

1. La sortie audio (analogique), la sortie optique (numérique) et la sortie coaxiale (numérique) sont disponibles à l'arrière de l'appareil pour connecter le Majority Fitzwilliam 3 à un amplificateur A/V, à un système HiFi ou à des haut-parleurs externes.
2. Insérez l'antenne DAB/FM fournie dans la boîte du produit dans son port et allongez-la à la longueur souhaitée.
3. Connectez l'antenne WLAN fournie dans la boîte du produit à la prise W-LAN à l'arrière de l'appareil pour la connexion WIFI.
4. Déroulez le câble d'alimentation sur toute sa longueur. Branchez la fiche du câble d'alimentation sur la prise secteur. L'appareil est maintenant connecté et prêt à l'emploi.
5. Pour éteindre complètement l'appareil, débranchez le câble d'alimentation de la prise secteur.

⚠ Veillez à brancher le câble d'alimentation sur une prise de courant alternatif fournissant la tension correcte. Tenez la fiche d'alimentation lorsque vous la branchez sur une prise ou que vous la débranchez. Ne tirez jamais sur le cordon d'alimentation.

Connexion au réseau

Ce produit ne prend en charge que la connexion sans fil pour l'accès au réseau et ne prend pas en charge la connexion au réseau local câblé.

Réseau sans fil

1. Tout d'abord, vérifiez que les voyants de contrôle (LINK/ACT) de votre routeur s'allument.
2. Procédez aux opérations décrites dans la section '**Mise en route**' ci-dessous. Il est recommandé d'exécuter l'assistant de configuration dans la section Paramètres du système.

⚠ Cet appareil ne peut pas être connecté directement à un modem autonome. Un routeur ou un modem incorporé à un routeur doit être utilisé. Étant donné qu'il existe différentes configurations de connexion, veuillez suivre les spécifications et les instructions de votre opérateur de télécommunications, de votre fournisseur d'accès à Internet et du guide de configuration du routeur.

Mise en route

Ce mode d'emploi présente les informations de base pour l'utilisation de cet appareil. Sauf indication contraire, toutes les opérations décrites sont basées sur l'utilisation de la télécommande.

Mise sous tension/hors tension

1. Appuyez sur la molette **⏻** / **Volume** de l'appareil ou sur la touche **⏻** de la télécommande pour allumer l'appareil.
2. Appuyez sur la molette **⏻** / **Volume** de l'appareil ou sur la touche **⏻** de la télécommande pour mettre l'appareil en veille.

Sélection des modes

Appuyez sur le bouton **MODE** de l'appareil ou de la télécommande pour accéder au menu Mode. Tournez la molette **SCROLL/SELECT** (sur l'appareil ou appuyez sur les touches **⏪** / **⏩** de la télécommande pour sélectionner. Appuyez sur la molette **SCROLL/SELECT** de l'appareil ou sur le bouton **SELECT** de la télécommande pour basculer entre les modes **Radio Internet, Podcasts, Spotify, Lecteur de musique, Radio DAB, Radio FM, Audio Bluetooth** et **Entrée AUX**.

Lorsque l'appareil reste inactif pendant environ 15 minutes, il se met automatiquement en veille. Pour éteindre complètement l'appareil, débranchez le câble d'alimentation de la prise principale. Veuillez éteindre complètement l'appareil pour économiser de l'énergie lorsqu'il n'est pas utilisé.

Réglage du volume

- Tournez la touche **⏻**/la molette **VOLUME** de l'appareil ou appuyez sur les touches **VOL +/-** de la télécommande pour régler le volume.
- Si vous souhaitez désactiver le son, appuyez sur la touche **MUTE** de la télécommande. Appuyez à nouveau sur la touche **MUTE**, tournez la molette **⏻** / **VOLUME** de l'appareil ou appuyez sur les touches **VOL +/-** de la télécommande pour reprendre l'écoute.

Navigation dans le menu

1. Appuyez sur la touche **MENU** de l'appareil ou de la télécommande pour accéder au menu.
2. Tournez la molette **SCROLL/SELECT** de l'appareil ou appuyez sur les touches **▶ || ▲ ▼ ■** de la télécommande pour sélectionner votre choix.
3. Appuyez sur la molette **SCROLL/SELECT** de l'appareil ou sur la touche **SELECT** de la télécommande pour confirmer votre choix.

Configuration initiale

Lorsque vous branchez l'appareil sur le secteur pour la première fois, l'écran de bienvenue s'affiche, puis le menu des langues s'affiche. Tournez la molette **SCROLL/SELECT** de l'appareil ou appuyez sur les touches ► || ▲ ▼ ■ de la télécommande pour changer la langue d'affichage. Appuyez sur la molette **SCROLL/SELECT** de l'appareil ou sur le bouton **SELECT** de la télécommande pour confirmer.

La page de politique de confidentialité s'affiche. Veuillez visiter le site Web mentionné sur la page pour consulter la politique de confidentialité détaillée. Appuyez sur la molette **SCROLL/SELECT** de l'appareil ou sur le bouton **SELECT** de la télécommande pour accepter et passer à l'étape suivante.

Privacy notice

Please visit the following page on a PC or mobile device.

www.frontiersmart.com/privacy

1. Pour lancer l'assistant de configuration initiale, tournez la molette **SCROLL/SELECT** de l'appareil ou les touches ◀▶ de la télécommande pour sélectionner [YES]. Appuyez sur la molette **SCROLL/SELECT** de l'appareil ou sur la touche **SELECT** de la télécommande pour confirmer.
2. Dans l'écran suivant, vous pouvez sélectionner le format de l'heure. Sélectionnez le réglage souhaité [12] ou [24] et appuyez sur la molette **SCROLL/SELECT** de l'appareil ou sur la touche **SELECT** de la télécommande pour passer à l'étape suivante.
3. Vous pouvez ici sélectionner la source (DAB/FM/Réseau/Non mise à jour) que l'appareil utilise pour obtenir et mettre à jour l'heure et la date. Si vous sélectionnez 'Mise à jour à partir du réseau', passez à l'étape suivante pour sélectionner le fuseau horaire et vous assurer que l'heure s'affiche correctement. Juste après, sélectionnez 'DAYLIGHT SAVINGS' comme [ON] ou [OFF].
4. Dans l'écran suivant, vous pouvez spécifier si le produit doit rester connecté à Internet lorsqu'il est en veille. Tournez la molette **SCROLL/SELECT** de l'appareil ou appuyez sur les touches ◀▶ de la télécommande pour sélectionner [YES]. Appuyez sur le bouton **SCROLL/SELECT** de l'appareil ou appuyez sur le bouton **SELECT** de la télécommande pour confirmer.
5. Votre radio va maintenant rechercher votre réseau sans fil - cela peut prendre quelques secondes, puis une liste de tous les réseaux sans fil s'affiche à l'écran. Sélectionnez le réseau WLAN que vous connaissez et choisissez d'utiliser WPS (Wi-Fi Protected Setup) (bouton-poussoir/bouton) ou d'ignorer WPS pour saisir le mot de passe à l'aide du clavier affiché.

Connexion à l'aide du bouton WPS de votre routeur

La connexion à l'aide du bouton WPS (Wi-Fi Protected Setup) de votre routeur est un moyen rapide et facile de connecter votre radio sans avoir à saisir de mot de passe. Sélectionnez l'une des méthodes de connexion suivantes :

Bouton poussoir

Si votre routeur est équipé d'un bouton WPS, vous remarquerez [WPS] devant le nom de votre réseau.

1. Appuyez sur les touches ► II ▲ ▼ ■ pour sélectionner Bouton poussoir. Appuyez sur le bouton **SELECT** pour confirmer.
2. Un message s'affiche alors à l'écran, vous demandant d'appuyer sur le bouton WPS de votre routeur. Appuyez sur le bouton WPS de votre routeur. Consultez le mode d'emploi de votre routeur si vous ne savez pas quel est le bouton WPS.
3. Appuyez sur le bouton **SELECT** pour confirmer. Votre radio va maintenant se connecter à votre routeur, ce qui peut prendre quelques secondes.

Pin (numéro de code)

La radio génère un numéro de code à 8 chiffres. Saisissez ce numéro de code dans le routeur sans fil ou le périphérique d'accès.

Connexion à l'aide du mot de passe de votre réseau sans fil

Si votre routeur n'a pas de bouton WPS, il vous sera demandé d'entrer le mot de passe de votre réseau sans fil, ou vous pouvez sélectionner SKIP WPS, ce qui vous amènera également à l'écran du mot de passe.

1. Appuyez sur les touches ► II ▲ ▼ ■ ◀ ▶ pour sélectionner chaque lettre/chiffre de votre mot de passe. Appuyez sur la touche **SELECT** pour saisir la lettre/le chiffre sélectionné(e).
2. Lorsque vous avez saisi votre mot de passe, appuyez sur les touches ► II ▲ ▼ ■ ◀ ▶ pour sélectionner OK à droite de l'écran.
3. Une fois votre radio connectée, appuyez sur la touche **SELECT** pour quitter la configuration.

Les paramètres du réseau peuvent être modifiés à tout moment dans le menu - Paramètres du système - Réseau - Assistant réseau.

Appuyez sur la touche **MENU** de l'appareil ou de la télécommande pour afficher le menu. Tournez la molette **SCROLL/SELECT** de l'appareil ou appuyez sur les touches ► II ▲ ▼ ■ de la télécommande pour sélectionner System Settings, puis appuyez sur la molette **SCROLL/SELECT** de l'appareil ou sur la touche **SELECT** de la télécommande pour confirmer.

Égaliseurs

Ce système prend en charge une variété d'égaliseurs et d'effets sonores.

- Appuyez sur la touche **EQ** pour accéder au menu de l'égaliseur.

Alternativement

- En mode Réglage du système, appuyez sur les touches ► II ▲ ▼ ■ pour sélectionner Égaliseur, puis appuyez sur la touche **SELECT** pour confirmer.

- L'écran affiche : **NORMAL > CLASSIQUE > ROCK > POP > JAZZ > MY EQ > MY EQ PROFILE SETUP**
- Appuyez sur les touches ► II ▲ ▼ ■ pour sélectionner votre mode d'égaliseur, puis appuyez sur la touche **SELECT** pour confirmer.
- Pour **[MY EQ]**, veuillez aller dans **[My EQ Profile Setup]** pour un réglage personnalisé avant de sélectionner cette option.
- Dans **[My EQ Profile Setup]**, appuyez sur ► II ▲ ▼ ■ pour sélectionner [Bass/Treble], puis appuyez sur la touche **SELECT** pour valider. Appuyez sur ► II ▲ ▼ ■ pour sélectionner les niveaux souhaités pour les aigus, puis appuyez sur la touche **SELECT** pour confirmer.
- Appuyez sur la touche **BACK** pour quitter, puis sur les touches ◀◀ / ▶▶ pour sélectionner **[YES]**. Appuyez sur la touche **SELECT** pour confirmer. L'écran affiche **Equaliser Saved profile** (profil enregistré de l'égaliseur).

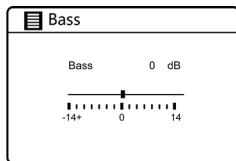
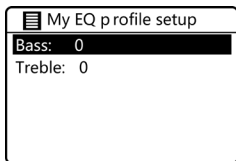

Réseau

1. En mode Paramètres système, appuyez sur les touches ► || ▲ ▼ ■ pour sélectionner Réseau. Appuyez sur la touche **SELECT** pour confirmer.
2. Appuyez sur les touches ► || ▲ ▼ ■ pour sélectionner les paramètres suivants, puis appuyez sur la touche **SELECT** pour confirmer.
3. Appuyez sur la touche **BACK** de l'appareil ou de la télécommande pour annuler le réglage et revenir au menu précédent.

Assistant réseau	<p>SSID - sélectionne le réseau sans fil souhaité. Rescan - Recherche les réseaux disponibles.</p> <p>Configuration manuelle - Sélectionne le réseau sans fil avec activation/désactivation du protocole DHCP (Dynamic Host Configuration Protocol).</p>
Configuration du réseau local sans fil PBC	Sélectionnez WPS sur l'appareil et appuyez sur le bouton WPS du modem avec lequel vous souhaitez vous connecter. Appuyez sur la touche SCROLL/SELECT de l'appareil ou sur la touche SELECT de la télécommande pour continuer.
Voir les paramètres	Affiche les réglages de l'appareil.
Réglages manuels	Sélectionner le réseau sans fil avec activation/désactivation du DHCP.
Configuration du code PIN de NetRemote	Pour définir un code PIN à saisir avant de pouvoir se connecter à l'appareil à distance via un réseau.
Profil du réseau	Visualiser le réseau connecté.
Effacer les paramètres du réseau	Pour supprimer la mémoire réseau connectée dans le profil réseau.
Maintenir le réseau connecté	Pour définir si l'appareil reste connecté à son réseau en mode veille et lorsqu'il n'est pas en mode radio réseau.

Heure/Date

L'heure et la date peuvent être mises à jour automatiquement à partir du réseau Internet, de la radio DAB ou FM ou sans mise à jour.

Remarque : Si vous choisissez 'Pas de mise à jour', vous pouvez régler manuellement l'heure et la date sur le Fitzwilliam 3.

Appuyez sur le bouton **CLOCK** de la télécommande pour accéder au menu **Heure/Date** et régler l'heure et la date. Autre possibilité,

- En mode Réglage du système, appuyez sur les touches ► || ▲ ▼ ■ pour sélectionner **Heure/Date**. Appuyez sur la touche **SELECT** pour accéder au menu. Appuyez sur les touches ► || ▲ ▼ ■ pour sélectionner Régler l'heure et la date. Appuyez sur la touche **SELECT** pour confirmer.
1. Les chiffres de la date clignotent à l'écran.
 2. Appuyez sur les touches ► || ▲ ▼ ■ pour régler la date, puis appuyez sur la touche **SELECT** pour confirmer.
 3. Répétez l'étape (2) ci-dessus pour régler le mois/l'année/l'heure/la minute.
 4. Les réglages de la date et de l'heure sont maintenant effectués.

Pour les autres réglages sous Heure/Date, appuyez sur les touches ► || ▲ ▼ ■ pour sélectionner les options suivantes, puis appuyez sur la touche **SELECT** pour confirmer.

Mise à jour automatique	DAB/FM/Réseau/Aucune mise à jour
Définir le format	Format 12 / 24 heures
Régler le fuseau horaire	Sélectionnez un fuseau horaire. (Uniquement disponible lorsque la mise à jour automatique à partir du réseau est activée).
Éclairage d'appoint	Sélectionnez l'heure d'été. (Uniquement disponible lorsque la mise à jour automatique à partir du réseau est activée).

Le réglage par défaut de la mise à jour automatique de l'heure est 'Mise à jour à partir du réseau'. Si vous souhaitez régler manuellement l'heure, il est recommandé de désactiver la fonction de mise à jour automatique en sélectionnant 'Pas de mise à jour'.

Veille inactive

La fonction Veille inactive permet d'éteindre l'appareil après une durée d'utilisation spécifique en mode lecture.

1. En mode Réglage du système, appuyez sur les touches ► || ▲ ▼ ■ pour sélectionner Veille inactive. Appuyez sur la touche **SELECT** pour entrer.
2. Appuyez sur les touches ► || ▲ ▼ ■ pour sélectionner **Arrêt, 2 heures, 4 heures, 5 heures et 6 heures**. Appuyez sur la touche **SELECT** pour confirmer.

Langue

1. En mode Paramètres système, appuyez sur les touches ► || ▲ ▼ ■ pour sélectionner Langue, puis appuyez sur la touche **SELECT** pour valider.
2. Appuyez sur les touches ► || ▲ ▼ ■ pour modifier la langue d'affichage selon votre choix.
3. Appuyez sur la touche **SELECT** pour confirmer.

Réinitialisation d'usine

Il peut arriver que vous ayez besoin de réinitialiser votre appareil aux réglages d'usine, notamment en cas de déménagement ou de problèmes de réception. Si vous déménagez dans une autre partie du pays et que vous captez les stations DAB locales et nationales de cette région, il se peut que les chaînes précédemment réglées ne soient plus disponibles.

1. En mode Paramètres système, appuyez sur les touches ► || ▲ ▼ ■ pour sélectionner **Réinitialisation** usine, puis appuyez sur la touche **SELECT** pour valider.
2. Appuyez sur les touches ◀◀ / ▶▶ pour sélectionner **[Oui]**, puis appuyez sur la touche **SELECT** pour confirmer ou sélectionnez **[Non]** pour annuler.

Lors d'une réinitialisation d'usine, tous les réglages, les stations syntonisées, Internet, les stations pré-réglées DAB et FM seront effacés.

Mise à jour du logiciel

1. En mode Paramètres système, appuyez sur les touches ► || ▲ ▼ ■ pour sélectionner **Mise à jour du logiciel**, puis appuyez sur la touche **SELECT** pour valider.
2. Appuyez sur les touches ► || ▲ ▼ ■ pour sélectionner 'Auto-check setting' ou 'Check Now', puis appuyez sur la touche **SELECT** pour confirmer.

▲ Avant de télécharger le logiciel, assurez-vous que la radio est branchée sur une alimentation secteur stable. L'interruption de l'alimentation électrique pendant le téléchargement/la mise à jour du logiciel peut entraîner des perturbations fonctionnelles et/ou endommager l'appareil.

Assistant de configuration

L'assistant de configuration est disponible dans les paramètres du système. Vous pouvez le parcourir pour configurer la date et l'heure ou les paramètres du réseau. Une fois terminé, votre radio est prête à être utilisée.

Info

1. En mode Paramètres système, appuyez sur les touches ► || ▲ ▼ ■ pour sélectionner **Info**, puis appuyez sur la touche **SELECT** pour entrer.
2. Les informations disponibles sont les suivantes : La version du logiciel, la version de Spotify, l'ID de la radio et le nom de l'ami s'affichent à l'écran.

Politique de confidentialité

1. Pour afficher la page Politique de confidentialité, appuyez sur **MENU** et allez à **Paramètres du système** - Politique de confidentialité.
2. Après la 'réinitialisation d'usine', vous devez lire et accepter une nouvelle fois la **politique de confidentialité**.

Rétroéclairage

1. En mode Paramètres système, appuyez sur les touches ► || ▲ ▼ ■ pour sélectionner Rétroéclairage, puis appuyez sur la touche **SELECT** pour valider.
2. Pour afficher les paramètres du rétroéclairage, appuyez sur les touches ► || ▲ ▼ ■ et sélectionnez l'une des options suivantes. Appuyez sur la touche **SELECT** pour confirmer.

Mode de fonctionnement Rétro-éclairage	Élevé / Moyen / Faible
Mode veille Rétro-éclairage	Délai d'attente : Désactivé/ 10 sec/ 30 sec/ 60 sec Niveau de veille : élevé/ moyen/ faible/ éteint

Vous pouvez également appuyer plusieurs fois sur la touche **DIMMER** de la télécommande pour régler le niveau de rétroéclairage en mode Marche ou en mode Veille.

Si l'option 'Timeout' est réglée sur OFF, la luminosité de l'écran en mode veille sera la même qu'en mode d'exploitation et vous ne pourrez pas utiliser la touche **DIMMER** de la télécommande.

Radio Internet

Pour écouter une station de radio Internet, votre radio doit être connectée au réseau. Essayez de placer votre radio aussi près que possible de votre routeur pour obtenir la meilleure vitesse de connexion. Lorsque le mode Radio Internet est sélectionné, la radio se connecte au portail Frontier Silicon Internet Radio pour télécharger une liste de stations. Une fois qu'une station est sélectionnée, la radio se connecte directement à cette station.

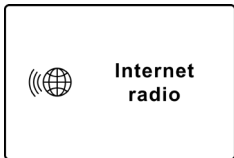

Appuyez sur le bouton **MODE** de l'appareil ou de la télécommande pour accéder au menu Mode. Tournez la molette **SCROLL/SELECT** de l'appareil ou appuyez sur les touches **◀** / **▶** de la télécommande pour sélectionner le mode Radio Internet. Appuyez sur le bouton **SCROLL/SELECT**, puis appuyez sur l'appareil ou sur le bouton **SELECT** de la télécommande pour confirmer.

En mode Radio Internet, appuyez sur la touche **MENU** de l'appareil ou de la télécommande pour accéder au menu. Vous pouvez choisir entre : **Dernière écoute**, **Liste des stations**, **Réglages du système** et **Menu principal**. Appuyez sur les touches **▶** **||** **▲** **▼** **■** pour sélectionner et appuyez sur la touche **SELECT** pour accéder à chaque section.

Lorsque la radio Internet est redémarrée, les dernières stations écoutées sont automatiquement sélectionnées. Pour revenir à [Liste des stations], appuyez sur la touche **BACK**.

Dernière écoute

1. Appuyez sur les touches **▶** **||** **▲** **▼** **■** pour sélectionner l'historique des stations que vous avez écoutées précédemment.
2. Appuyez sur le bouton **SELECT** pour confirmer.

Liste des stations

Si c'est la première fois que vous écoutez la radio Internet, la radio sera dans la [Liste des stations].

Appuyez sur les touches ► II ▲ ▼ ■ pour sélectionner les options suivantes, puis appuyez sur la touche **SELECT** pour confirmer.

'Pays'	Pour rechercher des stations spécifiques de votre pays. Dans ce cadre, les stations de radio locales sont affichées.
'Recherche'	Pour rechercher des stations à l'aide de différents mots-clés. Le nom et la description de la station sélectionnée s'affichent à l'écran.
'Localisation'	Pour sélectionner des stations de radio à partir d'une liste de pays disponibles.
'Populaire'	Sélectionnez une station à partir d'une liste des stations Internet les plus populaires du monde entier.
'Découvrir'	Sélectionnez des stations dans différentes catégories : Pays, Genre ou Langue.

Appuyez sur la touche **BACK** de l'appareil ou de la télécommande pour revenir au menu.

Stations prérégées

Les stations de radio Internet prérégées sont stockées sur le Fitzwilliam 3 et ne sont pas accessibles à partir d'autres stations de radio.

- Pour enregistrer une station de radio Internet prérégée, vous devez d'abord écouter la station que vous souhaitez enregistrer. Maintenez la touche **PRESET** de l'appareil ou de la télécommande pendant 2 secondes jusqu'à ce que l'écran affiche l'option 'Save to Preset'.
- A l'aide des touches ► II ▲ ▼ ■, faites défiler la liste des 30 emplacements de présélection, sélectionnez le numéro, puis appuyez sur la touche **SELECT** pour confirmer.

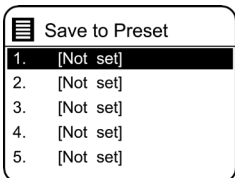

Rappel d'une station mémorisée

1. Pour rappeler une station mémorisée, appuyez sur la touche **PRESET** (sans la maintenir enfoncée) de l'appareil ou de la télécommande, puis appuyez sur les touches ► || ▲ ▼ ■ pour sélectionner l'une des stations mémorisées de la liste.
2. Appuyez sur la touche **SELECT** pour confirmer la sélection.

Alternativement, sur la télécommande,

- Appuyez sur les touches **Preset** haut, bas pour naviguer parmi les stations pré-réglées.
- Ou appuyez sur les touches numériques (1-9) de la télécommande pour accéder rapidement à la station pré-réglée 1-9, directement.
- Si aucune station n'est enregistrée sur une touche spécifique, le message **Preset empty** s'affiche.

Les opérations d'enregistrement des stations pré-réglées et de rappel sont les mêmes pour la radio Internet/les podcasts, le DAB et la FM.

Informations sur l'affichage de la radio Internet

Appuyez plusieurs fois sur la touche **INFO** de l'appareil ou de la télécommande pour afficher diverses informations à l'écran, telles que : **Informations sur la chaîne/Description - Langue/Localisation - Débit binaire/Format sonore/Fréquence d'échantillonnage - Mémoire tampon de lecture - Date.**

Podcasts

Pour écouter des podcasts, votre radio doit être connectée au réseau Internet. Essayez de placer votre radio aussi près que possible de votre routeur pour obtenir les meilleures vitesses de connexion.

Appuyez sur la touche **MODE** de l'appareil ou de la télécommande pour accéder au menu Mode.

Tournez la molette **SCROLL/SELECT** de l'appareil ou appuyez sur les touches **◀ / ▶** de la télécommande pour sélectionner le mode Podcasts. Appuyez sur la molette **SCROLL/SELECT** de l'appareil ou sur la touche **SELECT** de la télécommande pour confirmer.

Dernière écoute

1. Appuyez sur les touches **▶ || ▲ ▼ ■** pour sélectionner [Dernière écoute], puis appuyez sur la touche **SELECT** pour confirmer.
2. Appuyez sur les touches **▶ || ▲ ▼ ■** pour sélectionner l'historique des stations que vous avez écoutées auparavant, puis appuyez sur la touche **SELECT** pour confirmer votre sélection.

Liste des podcasts

En mode Podcasts, appuyez sur la touche **MENU** pour accéder au menu. Appuyez sur les touches **▶ || ▲ ▼ ■** pour sélectionner [**Liste des podcasts**] et appuyez sur la touche **SELECT** pour confirmer.

Au redémarrage de la radio, le dernier podcast écouté est automatiquement sélectionné. Pour revenir à [Liste des podcasts], appuyez sur la touche **BACK**.

Si c'est la première fois que vous écoutez la radio Podcasts, la radio se trouve dans [Liste des podcasts].

Appuyez sur les touches **▶ || ▲ ▼ ■** pour sélectionner les options suivantes, puis appuyez sur la touche **SELECT** pour accéder à chacune d'entre elles.

Pays	Rechercher des podcasts spécifiques dans votre pays. Dans ce cadre, il affichera des podcasts locaux.
Recherche	Rechercher des podcasts en utilisant divers mots-clés. Le nom et une description de celui que vous avez sélectionné s'afficheront à l'écran.
Emplacement	Pour sélectionner des podcasts dans une liste de pays disponibles.
Découvrir	Sélectionnez des podcasts dans diverses catégories : Pays, Genre ou Langue.



Podcasts

Spotify Connect

- Utilisez votre téléphone, votre tablette ou votre ordinateur comme une télécommande pour votre Spotify Connect.
- Rendez-vous sur spotify.com/connect pour en savoir plus.  Spotify

Licenses

Le Logiciel Spotify est soumis à des licences tierces que vous trouverez ici : <https://www.spotify.com/connect/third-party-licenses>

Fonctionnement du lecteur de musique

Le lecteur de musique intégré vous permet de lire des fichiers audio non protégés stockés sur une clé USB connectée au port USB du Fitzwilliam 3.

Appuyez sur le bouton **MODE** de l'appareil ou de la télécommande pour accéder au menu Mode. Tournez la molette **SCROLL/SELECT** de l'appareil ou appuyez sur les touches **◀ / ▶** de la télécommande pour sélectionner le mode Lecteur de musique, puis appuyez sur la molette **SCROLL/SELECT** de l'appareil ou sur la touche **SELECT** de la télécommande pour accéder au mode.

Mode lecture USB

- Lorsqu'une clé USB est connectée à l'appareil en mode lecteur de musique, l'écran affiche 'Disque USB connecté - Ouvrir le dossier ? Appuyez sur le bouton **SELECT** pour confirmer [YES].

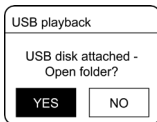

▲ Alternativement

En mode lecteur de musique, appuyez sur les touches **▶ || ▲ ▼ ■** pour sélectionner **Lecture USB** et appuyez sur la touche **SELECT** pour confirmer.

Appuyez sur les touches **▶ || ▲ ▼ ■** pour sélectionner et appuyez sur la touche **SELECT** pour commencer la lecture.

- La majorité des Fitzwilliam 3 prennent en charge le format de film audio MP3 pour la lecture USB.
- L'appareil peut prendre en charge un stock USB allant jusqu'à 128 Go.
- Il se peut que l'appareil ne soit pas compatible avec toutes les clés USB, ce qui ne signifie pas qu'il y a un problème avec l'appareil.

Lecture de musique via le lecteur de musique

1. Appuyez sur la touche '**SCAN / ► II**' de l'appareil ou sur la touche **► II / ▲** de la télécommande pour lire/pause la musique ou
2. Appuyez sur les touches **◄◄ / ►►** de l'appareil ou de la télécommande pour passer à la piste précédente/suivante.

Ma liste de lecture

1. Dans le menu du lecteur de musique, appuyez sur les touches **► II ▲ ▼ ■** pour sélectionner 'Ma liste de lecture' et appuyez sur la touche **SELECT** pour y accéder.
2. Appuyez sur les touches **► II ▲ ▼ ■** pour sélectionner les chansons et appuyez sur la touche **SELECT** pour lancer la lecture à partir de la liste de lecture.

Sauvegarde de chansons dans Ma liste de lecture

- Pour enregistrer une chanson dans 'Ma liste de lecture' pendant la lecture d'une chanson, appuyez sur la touche **SELECT** et maintenez-la enfoncée pendant 2 secondes pour l'enregistrer.

Répétition

1. Dans le menu du lecteur de musique, appuyez sur les touches **► II ▲ ▼ ■** pour sélectionner **Répéter la lecture** et appuyez plusieurs fois sur la touche **SELECT** pour activer/désactiver la fonction Répéter la lecture. Un symbole 'Répétition' correspondant apparaît dans la barre d'état.
2. Vous pouvez également appuyer plusieurs fois sur la touche **REPEAT** de la télécommande pour activer/désactiver le mode.

Lecture aléatoire

1. Dans le menu du lecteur de musique, appuyez sur les touches **► II ▲ ▼ ■** pour sélectionner **Lecture aléatoire**, puis appuyez plusieurs fois sur la touche **SELECT** pour activer/désactiver la lecture aléatoire. Un symbole 'Aléatoire' correspondant apparaît dans la barre d'état.
2. Vous pouvez également appuyer plusieurs fois sur la touche **RANDOM** de la télécommande pour activer ou désactiver la lecture aléatoire.

Charger un appareil à l'aide du port USB.

Vous pouvez charger votre appareil à l'aide du port USB de Majority Fitzwilliam 3, en utilisant un câble USB (non fourni).

1. Le courant maximal pour la charge USB est de 1A.
2. Il n'est pas garanti que tous les appareils puissent être chargés via le port USB de Fitzwilliam 3.
3. La fonction de chargement USB n'est pas prise en charge en mode Lecteur de musique.

Fonctionnement de la DAB

Appuyez sur le bouton **MODE** de l'appareil ou de la télécommande pour accéder au menu Mode. Tournez la molette **SCROLL/SELECT** de l'appareil ou appuyez sur les touches **◀ / ▶** de la télécommande pour sélectionner le mode DAB. Appuyez sur le bouton **SCROLL/SELECT** de l'appareil ou sur le bouton **SELECT** de la télécommande pour confirmer. Fitzwilliam 3 entrera en mode DAB et effectuera un balayage automatique. Pendant le balayage, l'écran affiche '**Scanning...**' ainsi qu'une barre de défilement qui indique la progression et le nombre de stations trouvées. Une fois le balayage terminé, l'appareil sélectionne la première station trouvée par ordre alphanumérique.

Pour explorer la liste des stations de radio DAB trouvées, appuyez sur les touches **▶ || ▲ ▼ ■** pour sélectionner, puis appuyez sur la touche **SELECT** pour confirmer.

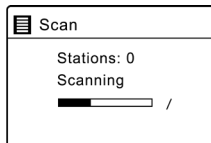
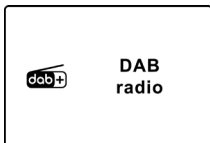

Liste des stations

1. En mode DAB, appuyez sur la touche **MENU** pour accéder au menu **DAB**.
2. Appuyez sur les touches **▶ || ▲ ▼ ■** pour sélectionner Liste des stations, puis appuyez sur la touche **SELECT** pour valider.
3. Une liste des stations DAB trouvées s'affiche à l'écran.

Balayage automatique

Appuyez sur la touche '**SCAN / ▶ ||**' de l'appareil ou sur la touche **SCAN** de la télécommande pour activer le balayage automatique. Vous pouvez également appuyer sur la touche **MENU**, puis sur la touche **▶ ||** de la télécommande pour activer le balayage automatique,

Appuyez sur la touche **MENU**, puis sur les touches **▶ || ▲ ▼ ■** pour trouver et sélectionner Balayage. Appuyez sur la touche **SELECT** pour confirmer.

1. L'écran affiche alors '**Scanning...**' et une barre de progression.
2. Toutes les stations de radio DAB trouvées sont automatiquement mémorisées. Pour explorer et écouter les stations trouvées, appuyez sur les touches **▶ || ▲ ▼ ■** pour sélectionner, puis appuyez sur la touche **SELECT** pour confirmer.

Syntonisation manuelle

En plus de la fonction de réglage automatique, vous pouvez régler manuellement le récepteur. Cette fonction peut vous aider à aligner votre antenne ou à ajouter de nouvelles stations de radio que vous auriez pu manquer lors du balayage automatique.

1. Appuyez sur la touche **MENU** pour afficher le menu.
2. Appuyez sur les touches ► **II** ▲ ▼ ■ pour sélectionner Manual Tune, puis appuyez sur la touche **SELECT** pour confirmer.
3. L'écran affiche le multiplex 5A à 13F.
4. Appuyez sur les touches ► **II** ▲ ▼ ■ pour sélectionner la chaîne, puis appuyez sur la touche **SELECT** pour confirmer.
5. Pour écouter les stations trouvées, revenez à l'écran de lecture en cours et appuyez sur les touches ► **II** ▲ ▼ ■ pour sélectionner la station souhaitée dans la liste des stations, puis appuyez sur la touche **SELECT** pour confirmer.

Informations sur l'affichage DAB

Appuyez plusieurs fois sur la touche **INFO** de l'appareil ou de la télécommande pour faire défiler les informations disponibles. L'écran affiche diverses informations à chaque pression sur la touche, telles que : DLS (Dynamic Label Segment) - Type de programme - Ensemble/Fréquence - Erreur de signal/Affirmité - Débit binaire/Codec/Canaux - Date

DLS (segment d'étiquetage dynamique)

Il s'agit d'un message défilant donnant des informations en temps réel, par exemple des titres de chansons, des titres d'actualités, etc.

Type de programme

Décrit le style ou le genre du programme diffusé.

Nom de l'ensemble/fréquence

Affiche le nom du multiplex qui contient la station que vous écoutez et la fréquence. Un multiplex est un ensemble de stations de radio regroupées et diffusées sur une seule fréquence. Il existe des multiplex nationaux et locaux. Les multiplex locaux contiennent des stations spécifiques à une région.

Erreur de signal/Intensité du signal

L'erreur de signal est indiquée par un chiffre. Si le chiffre est 0, cela signifie que le signal reçu ne comporte pas d'erreur et que l'intensité du signal est forte. Si le taux d'erreur est élevé, il est recommandé de repositionner l'antenne radio ou de repositionner l'appareil. L'écran affiche une barre coulissante pour indiquer l'intensité du signal. Plus le signal est fort, plus la barre est longue de gauche à droite.

Débit binaire / Codec / Canaux

L'écran affiche le débit binaire audio numérique reçu, ainsi que des informations supplémentaires sur le codec audio et la configuration des canaux.

Date

Affiche la date actuelle fournie automatiquement par le diffuseur.

Élaguer les stations non valides

Vous pouvez supprimer toutes les stations non disponibles de la liste.

1. En mode DAB, appuyez sur la touche **MENU** et sur les touches ► **II** ▲ ▼ ■ pour sélectionner Prune invalid. Appuyez sur la touche **SELECT** pour confirmer.
2. Appuyez sur les touches ◀ / ▶ pour sélectionner **[OUI]**, puis appuyez sur la touche **SELECT** pour confirmer. Ou sélectionnez **[NO]** pour annuler.

DRC (Compression de la plage dynamique)

Si vous écoutez de la musique avec une plage dynamique élevée dans un environnement bruyant, vous pouvez souhaiter compresser la plage dynamique audio.

1. En mode DAB, appuyez sur la touche **MENU**, puis sur les touches ► **II** ▲ ▼ ■ pour sélectionner **DRC** et appuyez sur la touche **SELECT** pour confirmer.
2. Appuyez sur les touches ► **II** ▲ ▼ ■ pour sélectionner DRC high/low/off puis appuyez sur la touche **SELECT** pour confirmer le réglage.

Ordre des stations

Vous pouvez souhaiter modifier l'ordre de la liste des stations.

1. En mode DAB, appuyez sur la touche **MENU** et sur les touches ► **II** ▲ ▼ ■ pour sélectionner **Ordre des stations** et appuyez sur la touche **SELECT** pour valider.
2. Appuyez sur les touches ► **II** ▲ ▼ ■ pour sélectionner **Alphanumérique/Ensemble** puis appuyez sur la touche **SELECT** pour confirmer le réglage.

Sauvegarde et rappel des stations préréglées

Reportez-vous aux rubriques 'Stations préréglées' et 'Rappel d'une station mémorisée' de la section Radio Internet pour obtenir des instructions (p.19).

Fonctionnement de la FM

Appuyez sur le bouton **MODE** de l'appareil ou de la télécommande pour accéder au menu Mode.

Tournez la molette **SCROLL/SELECT** de l'appareil ou appuyez sur les touches **◀ / ▶** de la télécommande pour sélectionner le mode Radio FM. Appuyez sur le bouton **SCROLL/SELECT** de l'appareil ou sur le bouton **SELECT** de la télécommande pour confirmer.

L'écran affichera la fréquence.

Balayage automatique

- Appuyez sur la touche '**SCAN / ▶**' de l'appareil ou sur la touche '**SCAN / ▶ II**' de la télécommande pour lancer la recherche d'une station. Une fois la station trouvée, le balayage s'arrête automatiquement.

Autre possibilité,

- Appuyez sur les touches **▶ II ▲ ▼ ■** et maintenez-les enfoncées pendant 2 secondes pour lancer la recherche d'une station.

La recherche automatique peut ne pas s'arrêter sur une station dont le signal est très faible.

Syntonisation manuelle

Pour rechercher manuellement des stations FM, tournez la molette **SCROLL/SELECT** de l'appareil ou appuyez plusieurs fois sur les touches **▶ II ▲ ▼ ■** de la télécommande jusqu'à ce que vous atteigniez la fréquence souhaitée.

▲ Avec la radio FM, il peut être nécessaire d'affiner le réglage de chaque station en tournant la molette **SCROLL/SELECT** de l'appareil ou en appuyant plusieurs fois sur les touches **▶ II ▲ ▼ ■** de la télécommande. Chaque pression permet de régler la fréquence de 0,05 MHz. Si la réception du signal est toujours mauvaise, ajustez la position de l'antenne ou essayez de déplacer la radio dans un autre endroit.

Informations sur l'affichage FM

Appuyez plusieurs fois sur la touche **INFO** de l'appareil ou de la télécommande pour faire défiler les informations disponibles. L'écran affiche diverses informations à chaque pression sur la touche, telles que : **Texte de la radio - Type de programme - Fréquence - Date.**

Texte radio RDS (Radio Data System)

L'écran affiche un message défilant contenant des informations sur le programme en cours de lecture.

Type de programme

Décrit le style ou le genre de musique diffusé.

Nom de la station / Fréquence

Lorsqu'une station RDS est reçue, le nom de cette station s'affiche. Si cette information n'est pas disponible, c'est la fréquence qui s'affiche.

Date

Affiche la date actuelle fournie automatiquement par le diffuseur.

Réglage du balayage

1. Appuyez sur la touche **MENU** pour accéder au menu du mode **FM**.
2. Appuyez sur les touches **▶ || ▲ ▼ ■** pour sélectionner Réglage du balayage, puis appuyez sur la touche **SELECT** pour valider.
3. Appuyez sur les touches **◀▶** pour sélectionner **[Oui]** afin de recevoir uniquement le signal fort, puis appuyez sur la touche **SELECT** pour confirmer.

Réglage audio

1. Appuyez sur la touche **MENU** pour accéder au menu FM.
2. Appuyez sur les touches **▶ || ▲ ▼ ■** pour sélectionner Réglage audio puis appuyez sur la touche **SELECT** pour valider.
3. Appuyez sur les touches **◀▶** pour sélectionner **[Yes]** pour écouter en mono uniquement ou **[NO]** pour laisser l'appareil sélectionner automatiquement Stéréo ou Mono.
4. Appuyez sur la touche **SELECT** pour confirmer.

Vous pouvez également appuyer sur la touche **MONO/ST.** de la télécommande pour basculer entre la sélection **Mono** uniquement ou **Mono/Stéréo**.

Sauvegarde et rappel des stations préregistrées

- Reportez-vous aux rubriques 'Stations préregistrées' et 'Rappel d'une station mémorisée' de la section Radio Internet pour obtenir des instructions (p.19).

Fonctionnement de Bluetooth

L'appareil est doté d'une fonction Bluetooth qui peut recevoir un signal dans un rayon de 8 mètres. Associez l'unité à un appareil Bluetooth tel qu'un téléphone ou une tablette pour écouter de la musique :

1. Appuyez sur le bouton **MODE** du Fitzwilliam 3 ou sur celui de la télécommande pour accéder au menu Mode. Tournez le cadran **SCROLL/SELECT** de l'appareil ou appuyez sur les boutons **◀ / ▶** de la télécommande pour sélectionner le mode **Audio Bluetooth**, puis appuyez sur le cadran **SCROLL/SELECT** de l'appareil ou sur le bouton **SELECT** de la télécommande pour confirmer.
2. Si l'appareil n'est pas couplé avec un appareil Bluetooth, le logo Bluetooth commence à clignoter pour indiquer que l'appareil est maintenant en mode de couplage.
3. Activez votre appareil Bluetooth et recherchez-le. Le **'Majority Fitzwilliam 3'** apparaîtra dans votre liste d'appareils Bluetooth.
4. Sélectionnez **'Majority Fitzwilliam 3'** et entrez '0000' comme mot de passe, si nécessaire. Une fois la connexion établie, le logo Bluetooth s'arrête de clignoter à l'écran, indiquant que les deux appareils sont désormais appariés.
5. Pour arrêter la connexion Bluetooth existante et l'appairer avec un autre appareil, appuyez pendant 2 secondes sur le bouton **Stop** de l'appareil ou appuyez sur le bouton **PAIR** de la télécommande pour l'appairer avec un autre appareil.
6. Pour déconnecter la fonction Bluetooth, mettez le Majority Fitzwilliam 3 dans un mode différent ou déconnectez et retirez le Majority Fitzwilliam 3 de l'appareil avec lequel il a été apparié.



Bluetooth
Audio

Lecture de musique via Bluetooth

Appuyez sur la touche **'SCAN / ▶ II'** de l'appareil ou sur la touche **'▶ II ▲'** de la télécommande pour lire/pause la musique. Appuyez sur les touches **◀ / ▶** de l'appareil ou de la télécommande pour passer à la piste précédente/suivante.

La portée opérationnelle entre l'appareil et le dispositif est d'environ 8 mètres.

- Si la force du signal est faible, votre récepteur Bluetooth peut se déconnecter, mais il se remettra automatiquement en mode d'appairage.
- Pour une meilleure réception, éliminez tout obstacle entre l'appareil et le périphérique Bluetooth.
- La compatibilité avec tous les appareils et types de médias n'est pas garantie.
- Certains téléphones portables dotés de la fonction Bluetooth peuvent se connecter et se déconnecter lorsque vous passez ou terminez un appel. Cela n'indique pas un problème avec votre appareil.

Contrôlez et réglez le volume sur Fitzwilliam 3 et sur votre appareil Bluetooth.

Entrée auxiliaire

L'ENTRÉE AUXILIAIRE peut être utilisée pour diffuser le son d'un appareil externe tel qu'un téléphone, une tablette ou un appareil similaire.

1. Connectez l'appareil externe à l'entrée audio analogique du Fitzwilliam 3 à l'aide d'un câble AUX de 3,5 mm (non fourni).
2. Appuyez sur le bouton **MODE** de l'appareil ou de la télécommande pour accéder au menu Mode. Tournez le bouton **SCROLL/SELECT** de l'appareil ou appuyez sur les boutons **◀ / ▶** de la télécommande pour sélectionner le mode **AUX In**. Appuyez sur le bouton **SCROLL/SELECT** de l'appareil ou sur le bouton **SELECT** de la télécommande pour confirmer.
3. Appuyez sur les touches **VOL +/-** de la télécommande pour régler le volume au niveau de sortie sonore souhaité. Réglez le volume souhaité sur la radio et sur l'appareil audio externe si nécessaire.
4. En mode de lecture AUX, contrôlez les fonctions audio par l'intermédiaire de votre appareil externe.

▲ Lors de la connexion de l'appareil audio externe, reportez-vous au manuel d'utilisation.

NetRemote

Majority Fitzwilliam 3 peut être contrôlé à l'aide de la NetRemote installée sur un smartphone ou une tablette sous système iOS ou Android uniquement. En **téléchargeant l'application UNDOK, vous pouvez afficher tous les modes de radio Internet, Podcasts, Spotify, lecteur de musique, DAB, FM, Bluetooth et AUX In** sur votre appareil.

Recherchez **UNDOK** sur Google Play (Android) ou Apple Store (iPhone) et installez l'application sur votre smartphone ou votre tablette.

Avant d'utiliser l'application **UNDOK**, assurez-vous que le Fitzwilliam 3 et le smartphone ou la tablette se trouvent sur le même réseau Wi-Fi. Lancez l'application.

L'application s'initialise et recherche les appareils disponibles sur le réseau. Trouvez et sélectionnez The Majority Fitzwilliam 3 dans la liste pour vous connecter.

- Une fois le smartphone ou la tablette accédé via l'application UNDOK, le Fitzwilliam 3 se connectera automatiquement la prochaine fois que vous ouvrirez à nouveau l'application.
- Sachez que si un autre smartphone ou une tablette avec la même application sont connectés au sein du même réseau, la connexion initiale sera coupée.

Lorsque vous vous connectez pour la première fois à l'appareil, il se peut que l'on vous demande de saisir un code PIN. Le code PIN par défaut est 1234. Pour plus d'informations sur la modification du code PIN à des fins de sécurité, reportez-vous à la section **Paramètres du système : Réseau - Configuration du code PIN NetRemote**.

Sélectionnez le mode souhaité sur la page principale de l'application de votre appareil. Contrôlez le mode sélectionné simultanément sur votre smartphone ou tablette et sur l'appareil.

Utilisation d'un casque

N'écoutez pas de musique à un volume élevé lorsque vous utilisez des écouteurs. Cela peut entraîner une déficience auditive permanente. Réglez le volume du tuner au niveau le plus bas avant d'utiliser un casque.

- Utilisez des écouteurs filaires avec une prise jack de 3,5 mm (non fournis).
- Insérez le connecteur du casque dans la prise du casque qui se trouve sur le panneau avant du Fitzwilliam 3.

▲ Une exposition prolongée à de la musique forte peut endommager les oreilles. Il est préférable d'éviter les volumes extrêmes lors de l'utilisation d'écouteurs, en particulier pendant des périodes prolongées.

Réglage de la mise en veille

Cette fonction vous permet de programmer l'appareil pour qu'il passe de lui-même en mode veille au bout d'un certain temps.

1. Pour activer la fonction de mise en veille, appuyez plusieurs fois sur la touche **SLEEP** de la télécommande. L'heure changera dans l'ordre suivant à chaque pression sur la touche :



Sommeil éteint → 15 minutes → 30 minutes → 45 minutes → 60 minutes → 90 minutes → 120 minutes

2. Lorsque la durée de sommeil souhaitée apparaît à l'écran, arrêtez d'appuyer sur le bouton et la minuterie de sommeil sera activée dans les deux secondes qui suivent. L'icône '☾##' s'affiche à l'écran. À côté de l'icône de sommeil, le temps restant avant que l'appareil ne s'éteigne s'affiche également à l'écran.
3. Lorsque le compte à rebours de la minuterie de sommeil est terminé, l'appareil passe en mode veille. Pour désactiver la fonction sommeil, alors que le compte à rebours de la minuterie de sommeil est toujours en cours, appuyez plusieurs fois sur la touche **SLEEP** pour sélectionner 'SLEEP OFF'.

Autre possibilité,

1. Appuyez sur la touche **MENU** de la télécommande pour accéder au menu principal. Appuyez sur les touches ► || ▲ ▼ ■ pour sélectionner le menu, puis appuyez sur la touche **SELECT** pour y accéder.
2. Appuyez sur les touches ► || ▲ ▼ ■ pour sélectionner Veille, puis appuyez sur la touche **SELECT** pour valider.
3. Appuyez sur les touches ► || ▲ ▼ ■ pour sélectionner la durée de la minuterie de sommeil comme OFF, puis appuyez sur la touche **SELECT** pour confirmer.

Réglage de l'alarme

- Appuyez sur la touche **ALARM** de la télécommande, l'écran affiche 'Alarme (1 ou 2) : Désactivée [hh:mm]'.
- Appuyez sur les touches ► **II** ▲ ▼ ■ pour sélectionner le numéro de l'alarme (1 ou 2), puis appuyez sur la touche **SELECT** pour commencer la saisie.

Appuyez sur les touches ► **II** ▲ ▼ ■ pour sélectionner l'une des options suivantes, puis appuyez sur la touche **SELECT** pour confirmer.

'Activer'	Éteint/ Quotidien/ Une fois/ Week-end/ Jours de la semaine
'L'heure'	(Heure de déclenchement de l'alarme)
'Mode'	Buzzer/ Radio Internet/ DAB/ FM
'Prédéfini'	Dernière écoute/ (station prérégulée)
'Volume'	0-32
'Économiser'	Sauvegarder et confirmer le réglage de l'alarme

- Enfin, sélectionnez 'SAVE', puis appuyez sur la touche **SELECT** pour enregistrer le réglage de l'alarme. L'écran affiche

Alarme sauvegardée. Lorsque l'alarme est réglée, l'icône de l'alarme apparaît à l'écran.

- Pour désactiver temporairement l'alarme, appuyez sur la touche **SNOOZE** de la télécommande pour activer la fonction Snooze lorsque l'alarme retentit. Appuyez plusieurs fois sur la touche **SNOOZE** de la télécommande pour régler la période de répétition de l'alarme sur **5, 10, 15** ou **30** minutes à tour de rôle. La durée de répétition réglée s'affiche à l'écran et l'appareil se met en veille.
- Pour désactiver l'alarme lorsqu'elle retentit, appuyez sur la molette **VOLUME** de l'appareil ou sur la touche Power de la télécommande, ou encore sur la touche **ALARM** de la télécommande.

Annulation de l'alarme

1. Appuyez sur la touche **ALARM** de la télécommande et l'écran affiche 'Alarme (1 ou 2) : On [hh:mm]'
2. Appuyez sur les touches ► **II** ▲ ▼ ■ pour sélectionner le numéro de l'alarme (1 ou 2), puis appuyez sur la touche **SELECT** pour commencer le réglage de la minuterie.
3. Appuyez sur les touches ► **II** ▲ ▼ ■ pour sélectionner 'Activer', puis appuyez sur la touche **SELECT** pour confirmer.
4. Appuyez sur les touches ► **II** ▲ ▼ ■ pour sélectionner 'Désactivé', puis appuyez sur la touche **SELECT** pour confirmer.
5. Enfin, sélectionnez 'Enregistrer', puis appuyez sur la touche **SELECT** pour enregistrer le réglage.
6. Vous pouvez également, en mode veille, appuyer plusieurs fois sur la touche **ALARM** de la télécommande pour activer/désactiver séquentiellement les alarmes 1/2 enregistrées.

Spécifications des produits

Alimentation électrique	AC100-240V ~ 50/60Hz
Consommation électrique	7.8W
Environnement de travail - Température	0 ~ 35 °C
Poids net	Main unit: app. 2.3 kg
Dimension de l'unité(W) x (D) x (H)	435 x 298 x 74 mm
Radiofréquence	M 87.50 – 108.00 MHz DAB 174.928 - 239.200 MHz
Alimentation électrique	DC 5V 1A
Consommation électrique	1.66A Max
Environnement de travail - Température	750g
Poids net	13.8cm x 13.8cm x 6.9cm (LxWxH)

Comment activer le port du réseau sans fil :

- Branchez l'appareil sur le secteur.
- Passez en mode sans fil (par exemple, Internet).

Comment désactiver le port réseau sans fil :

- Allez dans le menu principal - Paramètres du système - Réseau - Garder le réseau connecté. Sélectionnez Non, puis appuyez sur la touche **SELECT** pour déconnecter le réseau.

Bluetooth version	Version	V4.2(seul support BR+EDR)
	Puissance maximale transmise	5 dBm
	Bande de fréquence	2402 - 2480 MHz
Wi-Fi	Puissance maximale transmise	15 dBm
	Bande de fréquence	2412 - 2472 MHz

Consommation en veille :

Wi-Fi éteint : < 1,00 W (mode veille standard) Wi-Fi activé : < 2,00 W (mode veille réseau)

Remarque :

- L'appareil passe en mode veille réseau au bout d'environ 15 minutes.
- L'appareil ne convient pas à l'utilisation prévue s'il ne reçoit pas de signal radio en mode FM.
- En mode Radio Internet, Podcasts, Spotify, Lecteur de musique, Radio DAB, Audio Bluetooth, Entrée AUX, l'appareil passe automatiquement en mode veille au bout de 15 minutes s'il n'y a pas de lecture audio. Appuyez sur la touche Veille pour reprendre la lecture.
- Le produit peut produire du bruit (signal de 1KHz) en présence de champs électromagnétiques puissants. En cas de dysfonctionnement dû à ces champs électromagnétiques puissants, l'utilisateur doit attendre jusqu'à ce qu'il reprenne un fonctionnement normal sans intervenir.

Soutien

Merci d'avoir acheté le Majority Fitzwilliam 3. Veuillez suivre les instructions du manuel pour installer votre appareil et profiter de ses fantastiques fonctionnalités. Si vous avez besoin d'une assistance supplémentaire avec votre nouvel appareil, veuillez contacter notre équipe d'assistance sur le site Internet de Majority : <https://www.majority.co.uk/support>

Garantie

Enregistrez votre produit dans les 30 jours suivant l'achat sur www.majority.co.uk pour activer votre garantie étendue. Des conditions générales s'appliquent.

1. Lisez ces instructions.
2. Conservez ces instructions. Les instructions peuvent également être téléchargées à l'adresse suivante : www.majority.co.uk.
3. Tenez compte de tous les avertissements.
4. Suivez toutes les instructions.
5. Ne pas nettoyer l'appareil à proximité ou avec de l'eau.
6. N'obstruez pas les ouvertures de ventilation. Installez l'appareil conformément aux instructions du fabricant.
7. N'obstruez pas les ouvertures de ventilation. Installez l'appareil conformément aux instructions du fabricant.
8. N'installez pas l'appareil à proximité de sources de chaleur telles que des radiateurs, des bouches de chaleur, des poêles ou d'autres appareils produisant de la chaleur.
9. Protégez l'alimentation contre les piétinements et les pincements, en particulier au niveau des fiches, des prises de courant et du point de sortie de l'appareil.
10. N'utilisez que les accessoires spécifiés par le fabricant.
11. Débranchez cet appareil en cas d'orage ou lorsqu'il n'est pas utilisé pendant de longues périodes.
12. Confiez toute réparation à un personnel qualifié.
13. Aucune source de flamme nue, telle qu'une bougie allumée, ne doit être placée sur l'appareil.
14. Mettez au rebut les produits électriques et les piles usagés en toute sécurité, conformément aux autorités et aux réglementations locales.

AVERTISSEMENTS SUPPLÉMENTAIRES

L'appareil ne doit pas être exposé à des gouttes, des éclaboussures ou des objets remplis d'eau.

La fiche principale sert à débrancher l'appareil. Pour déconnecter complètement l'appareil du réseau électrique, il convient de débrancher complètement la fiche secteur de la prise de courant.

La batterie ne doit pas être exposée à une chaleur excessive.

RECYCLAGE DES PRODUITS ÉLECTRIQUES

Vous devriez maintenant recycler vos produits électriques usagés et contribuer ainsi à la protection de l'environnement.



Ce symbole signifie qu'un produit électrique ne doit pas être jeté avec les ordures ménagères. Veillez à ce qu'il soit déposé dans un endroit approprié pour être mis au rebut une fois l'opération terminée.

IMPORTANT : Veuillez lire attentivement toutes les instructions avant utilisation et les conserver pour référence ultérieure.



Risque d'électrocution.
Ne pas ouvrir.



Lire attentivement toutes les instructions avant utilisation et les conserver pour référence ultérieure.



En cas d'entretien, n'utilisez que des pièces de rechange identiques.



ATTENTION

RISQUE DE CHOC ÉLECTRIQUE
NE PAS OUVRIR



CAUTION

RISQUE D'ÉLECTROCUTION NE
PAS OUVRIR



IMPORTANT : Veuillez lire attentivement toutes les instructions avant utilisation et les conserver pour référence ultérieure.



Fitzwilliam 3

Radio su Internet

Manuale d'uso

MAJORITY

HOME AUDIO • CAMBRIDGE

Cosa c'è nella scatola?.....	3
Guida alle istruzioni.....	
Controlli e funzioni.....	4
Campo di funzionamento del telecomando	7
Operazioni di base	8
Configurazione del prodotto/inizio attività	10
Impostazioni di sistema.....	12
Internet Radio.....	18
Podcasts.....	21
Spotify Connect.....	22
Funzionamento del lettore musicale.....	23
Funzionamento della radio DAB/DAB+.....	25
Funzionamento della radio FM.....	29
Funzionamento Bluetooth	31
Ingresso ausiliario.....	32
Rete remota	32
Utilizzo delle cuffie	33
Impostazione del sonno	34
Impostazione dell'allarme.....	35
Annullamento dell'allarme.....	36
Specifiche del prodotto	37
Assistenza e garanzia.....	39
Informazioni sulla sicurezza	40

3 Anni
Di Garanzia

Registra il tuo prodotto online e ricevi un'estensione di garanzia di 3 anni GRATIS su:
www.majority.co.uk

Cosa c'è nella scatola?

- A. Majority Fitzwilliam 3
- B. Manuale di istruzioni
- C. Telecomando
- D. 2 batterie AAA
- E. Antenna WLAN
- F. Cavo di alimentazione di rete

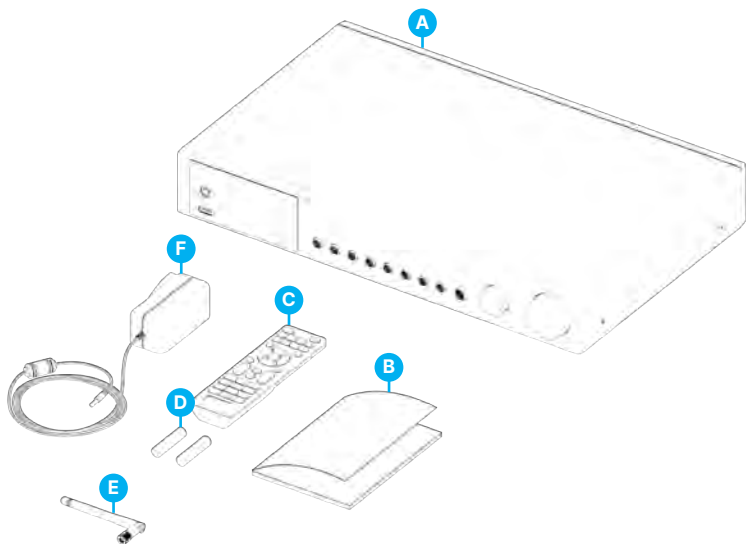

Vista frontale

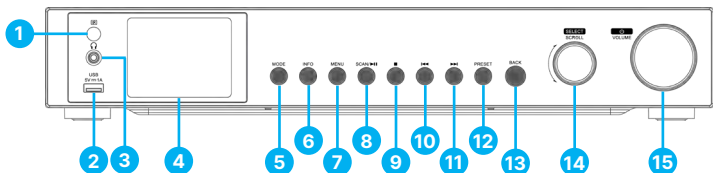

- | | |
|--------------------------------|--------------------------------------|
| 1. Sensore di controllo remoto | 9. Tasto ■ |
| 2. Connessione USB | 10. Tasto ◀◀ |
| 3. Jack per auricolare | 11. Tasto ▶▶ |
| 4. Display | 12. Pulsante PRESET |
| 5. Pulsante MODE | 13. Pulsante BACK |
| 6. Tasto INFO | 14. Selettore di selezione/scorrimto |
| 7. Tasto MENU | 15. Selettore ON/VOLUME |
| 8. Tasto SCAN/▶▶ | |

Vista posteriore

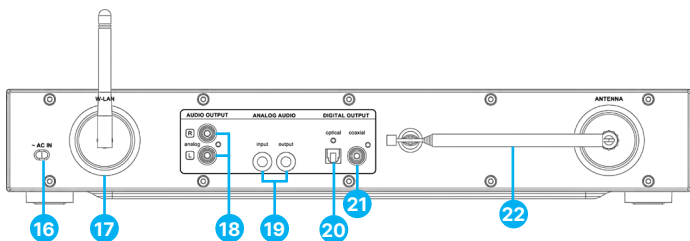

- | | |
|---|---------------------------------|
| 16. Cavo di collegamento alla rete elettrica | 20. Uscita digitale (ottica) |
| 17. Antenna WLAN | 21. Uscita digitale (coassiale) |
| 18. Uscita audio L/R (analogica, jack RCA) | 22. Antenna DAB/FM |
| 19. Audio analogico (ingresso/uscita, jack da 3,5 mm) | |

Pulsanti del telecomando

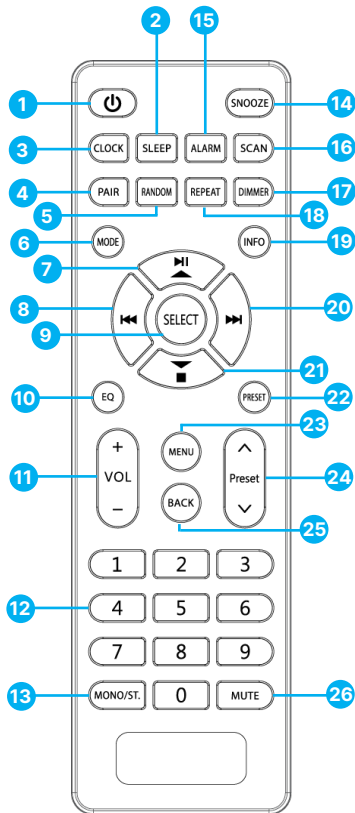

1. Pulsante di accensione
2. Pulsante SLEEP
3. Pulsante orologio
4. Pulsante PAIR
5. Pulsante RANDOM
6. Pulsante MODE
7. Pulsante Play/Pausa/Su
8. Pulsante Precedente
9. Pulsante SELEZIONE
10. Pulsante EQ
11. Pulsanti VOL +/-
12. Pulsanti numerici
13. MONO/ST. Pulsante
14. Pulsante SNOOZE
15. Pulsante ALARM
16. Pulsante SCAN
17. Pulsante DIMMER
18. Pulsante REPEAT
19. Pulsante INFO
20. Pulsante Avanti
21. Pulsante Stop/Freccia giù
22. Pulsante PRESET
23. Pulsante MENU
24. Pulsanti PRESET ^/
25. Pulsante BACK
26. Pulsante MUTE

Sostituzione della batteria del telecomando

1. Premere il coperchio della batteria in corrispondenza di '▼' e spingerlo verso l'esterno in direzione della freccia.
2. Inserire 2 batterie AAA da 1,5 V (non incluse). Assicurarsi che le estremità (+) e (-) della batteria coincidano con le estremità (+) e (-) indicate nel vano batterie.
3. Chiudere il coperchio.

Manipolazione della batteria

L'uso improprio o non corretto delle batterie può causare corrosione o perdite di batteria che potrebbero causare incendi, lesioni personali o danni alle cose.

Utilizzare solo il tipo di batteria indicato in questo manuale.

Non smaltire la batteria usata come rifiuto domestico. Smaltirla in conformità alle normative locali.

Rimuovere la batteria dal telecomando quando non viene utilizzata per un lungo periodo di tempo, in quanto potrebbero verificarsi fenomeni di corrosione o perdite di batteria che potrebbero causare lesioni fisiche e/o danni alle cose e/o incendi.

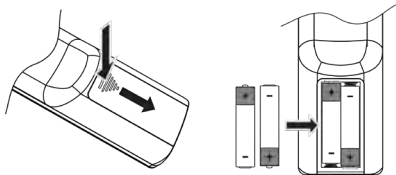

Campo di funzionamento del telecomando

Il sensore del telecomando sull'unità anteriore è sensibile ai comandi del telecomando fino a un massimo di 4 metri di distanza ed entro un arco massimo di 60°.

Si noti che la distanza di funzionamento può variare a seconda della luminosità dell'ambiente.

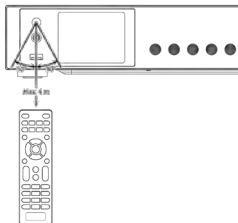

Connessione

1. Sul retro dell'apparecchio sono disponibili le uscite audio (analogica), ottica (digitale) e coassiale (digitale) per collegare il Majority Fitzwilliam 3 a un amplificatore A/V, a un impianto HiFi o a diffusori esterni.
2. Inserire l'antenna DAB/FM inclusa nella confezione del prodotto nell'apposita porta e allungarla fino alla lunghezza desiderata.
3. Collegare l'antenna WLAN inclusa nella confezione alla presa W-LAN sul retro dell'apparecchio per il collegamento WIFI.
4. Svolgere il cavo di alimentazione fino alla sua lunghezza. Collegare la spina del cavo di alimentazione alla presa di rete. L'apparecchio è ora collegato e pronto all'uso.
5. Per spegnere completamente l'unità, scollegare il cavo di alimentazione dalla presa di rete.

⚠ Assicurarsi di collegare il cavo di alimentazione a una presa di corrente che fornisca la tensione corretta. Tenere la spina di alimentazione quando la si collega o la si scollega da una presa di corrente. Non tirare o stratonare mai il cavo di alimentazione.

Connessione di rete

Questo prodotto supporta solo la connessione wireless per l'accesso alla rete e non supporta la connessione LAN cablata.

Rete wireless

1. Innanzitutto, verificare che le spie di controllo (LINK/ACT) del router siano accese.
2. Procedere con le operazioni descritte nella sezione 'Operazioni preliminari'. Si consiglia di eseguire la configurazione guidata nella sezione Impostazioni di sistema.

⚠ Questa unità non può essere collegata direttamente a un modem indipendente. È necessario utilizzare un router o un modem incorporato con un router. Poiché esistono diverse configurazioni di connessione, si consiglia di seguire le specifiche e le istruzioni dell'operatore di telecomunicazioni, del fornitore di servizi Internet e la guida all'impostazione del router.

Guida introduttiva

Il presente manuale di istruzioni illustra le informazioni di base per il funzionamento di questa unità. Se non diversamente specificato, tutte le operazioni descritte si basano sull'uso del telecomando.

Accensione e spegnimento

1. Premere il tasto **⏻ / Volume** dell'unità o il tasto **⏻** del telecomando per accendere l'unità.
2. Premere il selettore **⏻ / Volume** dell'unità o il tasto **⏻** del telecomando per portare l'unità in modalità standby.

Selezione delle modalità

Premere il pulsante **MODE** dell'unità o del telecomando per accedere al menu delle modalità. Ruotare il selettore **SCROLL/SELECT** (sull'unità o premere i pulsanti **◀ / ▶** del telecomando per selezionare. Premere il selettore **SCROLL/SELECT** sull'unità o il pulsante **SELECT** sul telecomando per passare tra le modalità **Internet Radio, Podcast, Spotify, Lettore musicale, Radio DAB, Radio FM, Audio Bluetooth** e **AUX In**.

Quando l'unità rimane inattiva per circa 15 minuti, passa automaticamente in standby. Per spegnere completamente l'unità, scollegare il cavo di alimentazione dalla presa principale. Spegnere completamente l'unità per risparmiare energia quando non viene utilizzata.

Regolazione del volume

- Per regolare il volume, ruotare il tasto **⏻/diffusore VOL +/-** sull'unità o premere i tasti **VOL +/-** sul telecomando.
- Se si desidera disattivare l'audio, premere il tasto **MUTE** del telecomando. Premere nuovamente il tasto **MUTE**, ruotare il selettore **⏻/VOLUME** dell'unità o premere i tasti **VOL +/-** del telecomando per riprendere l'ascolto.

Navigazione nel menu

1. Premere il tasto **MENU** dell'unità o del telecomando per accedere al menu.
2. Ruotare il selettore **SCROLL/SELECT** dell'unità o premere i pulsanti **▶ || ▲ ▼ ■** del telecomando per selezionare la scelta.
3. Premere il selettore **SCROLL/SELECT** dell'unità o il pulsante **SELECT** del telecomando per confermare la selezione.

Impostazione iniziale

Quando si collega per la prima volta l'unità alla presa di corrente, il display visualizza la schermata di benvenuto e poi il menu della lingua. Ruotare il selettore

SCROLL/SELECT dell'unità o premere i pulsanti ► || ▲ ▼ ■ del telecomando per cambiare la lingua del display. Premere il selettore **SCROLL/SELECT** dell'unità o il pulsante **SELECT** del telecomando per confermare.

Verrà visualizzata la pagina dell'informativa sulla privacy. Visitare il sito Web indicato nella pagina per visualizzare l'informativa dettagliata sulla privacy. Premere il selettore **SCROLL/SELECT** sull'unità o il pulsante **SELECT** sul telecomando per accettare e passare alla fase successiva.

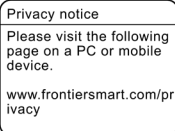

1. Per avviare la configurazione guidata iniziale, ruotare il selettore **SCROLL/SELECT** dell'unità o i pulsanti ◀▶ del telecomando per selezionare [YES]. Premere il selettore **SCROLL/SELECT** dell'unità o il pulsante **SELECT** del telecomando per confermare.
2. Nella schermata successiva è possibile selezionare il formato dell'ora. Selezionare l'impostazione desiderata [12] o [24] e premere il selettore **SCROLL/SELECT** dell'unità o il pulsante **SELECT** del telecomando per passare alla fase successiva.
3. Qui è possibile selezionare la sorgente (DAB/FM/Rete/Nessun aggiornamento) che l'unità utilizza per ottenere e aggiornare l'ora e la data. Se si seleziona 'Aggiornamento dalla rete', passare alla fase successiva per selezionare il fuso orario e assicurarsi che l'ora sia visualizzata correttamente. Subito dopo, selezionare 'SALVAGUARDIA GIORNALIERA' come [ON] o [OFF].
4. Nella schermata successiva, è possibile specificare se il prodotto deve rimanere connesso a Internet quando è in standby. Ruotare il selettore **SCROLL/SELECT** dell'unità o premere i pulsanti ◀▶ del telecomando per selezionare [YES]. Premere il selettore **SCROLL/SELECT** sull'unità o premere il pulsante **SELECT** sul telecomando per confermare.
5. A questo punto la radio effettuerà una scansione della rete wireless; l'operazione potrebbe richiedere alcuni secondi, dopodiché sullo schermo apparirà un elenco di tutte le reti wireless. Selezionate la rete WLAN che conoscete e scegliete se utilizzare il WPS (Wi-Fi Protected Setup) (pulsante/perno) o se saltare il WPS per inserire la password con la tastiera visualizzata.

Connessione tramite il pulsante WPS del router

La connessione tramite il pulsante WPS (Wi-Fi Protected Setup) del router è un modo semplice e veloce per collegare la radio senza dover digitare una password.

Selezionare uno dei seguenti metodi di connessione:

Pulsante

Se il router è dotato di un pulsante WPS, si noterà [WPS] davanti al nome della rete.

1. Premere i tasti ► || ▲ ▼ ■ per selezionare Pulsante. Premere il tasto **SELECT** per confermare.
2. Sullo schermo apparirà un messaggio che indica di premere il pulsante WPS del router. Premere il pulsante WPS del router. Se non si è sicuri di quale sia il pulsante WPS, consultare il manuale di istruzioni del router.
3. Premere il pulsante **SELECT** per confermare. La radio si conetterà al router; l'operazione potrebbe richiedere alcuni secondi.

Pin (numero di codice)

La radio genera un numero di codice di 8 cifre. Inserire questo numero di codice nel router wireless o nel dispositivo di accesso.

Connessione tramite la password della rete wireless

Se il router non dispone di un pulsante WPS, vi verrà chiesto di inserire la password della rete wireless; in alternativa, potete selezionare **SKIP WPS** per accedere alla schermata della password.

1. Premete i pulsanti ► || ▲ ▼ ■ ◀▶ per selezionare ogni lettera/numero della password. Premere il pulsante **SELECT** per inserire la lettera/numero selezionato.
2. Una volta inserita la password, premere i pulsanti ► || ▲ ▼ ■ ◀▶ per selezionare OK sulla destra dello schermo.
3. Una volta collegata la radio, premere il pulsante **SELECT** per uscire dalla configurazione.

Le impostazioni di rete possono essere modificate in qualsiasi momento nel menu - Impostazioni di sistema - Rete - Procedura guidata di rete.

Premere il pulsante **MENU** sull'unità o sul telecomando per visualizzare il menu. Ruotare il selettore **SCROLL/SELECT** sull'unità o premere i pulsanti ► || ▲ ▼ ■ del telecomando per selezionare Impostazioni di sistema, quindi premere il selettore **SCROLL/SELECT** sull'unità o il pulsante **SELECT** del telecomando per confermare.

Equalizzatori

Questo sistema supporta una serie di equalizzatori ed effetti sonori.

- Premere il pulsante EQ per accedere al menu **Equalizzatore**.

In alternative

In modalità Impostazioni di sistema, premere i pulsanti ► || ▲ ▼ ■ per selezionare Equalizzatore, quindi premere il pulsante **SELECT** per confermare.

1. Il display visualizzerà: **NORMALE > CLASSICO > ROCK > POP > JAZZ > MIO EQ > IMPOSTAZIONE PROFILO MIO EQ**
2. Premere i pulsanti ► || ▲ ▼ ■ per selezionare la modalità di equalizzazione desiderata, quindi premere il pulsante **SELECT** per confermare.
3. Per [**MY EQ**], andare a [**Impostazione profilo My EQ**] per l'impostazione personalizzata prima di selezionare questa opzione.
4. In [**Impostazione profilo EQ personale**], premere ► || ▲ ▼ ■ per selezionare [Bassi/Alti], quindi premere il pulsante **SELECT** per accedere. Premere ► || ▲ ▼ ■ per selezionare i livelli desiderati per gli acuti, quindi premere il pulsante **SELECT** per confermare.
5. Premere il pulsante **BACK** per uscire, quindi premere i pulsanti ◀◀ / ▶▶ per selezionare [**Si**]. Premere il pulsante **SELECT** per confermare. Il display visualizzerà il **profilo Equalizzatore** salvato.

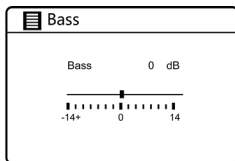
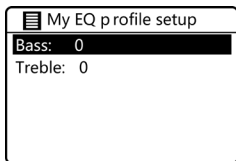

Rete

1. In modalità Impostazioni di sistema, premere i pulsanti ► II ▲ ▼ ■ per selezionare **Rete**. Premere il tasto **SELECT** per confermare.
2. Premere i pulsanti ► II ▲ ▼ ■ per selezionare una delle seguenti impostazioni, quindi premere il pulsante **SELECT** per confermare.
3. Premere il tasto **BACK** dell'unità o del telecomando per annullare l'impostazione e tornare al menu precedente.

Assistente di rete	SSID - selezionare la rete wireless desiderata. Rescan - Esegue la scansione delle reti disponibili. Configurazione manuale - Seleziona la rete wireless con DHCP (Dynamic Host Configuration Protocol) abilitato/disabilitato.
Impostazione WLAN PBC	Selezionare WPS sull'unità e premere il pulsante WPS sul dispositivo modem con cui si desidera connettersi. Premere il tasto SCROLL/SELECT sull'unità o il tasto SELECT sul telecomando per continuare.
Visualizza impostazioni	Visualizzare le impostazioni dell'unità.
Impostazioni manuali	Selezionare la rete wireless con abilitazione/disabilitazione DHCP.
Impostazione del PIN NetRemote	Per definire un numero PIN da immettere prima di potersi collegare all'unità in remoto tramite una rete.
Profilo di rete	Visualizza la rete collegata.
Cancella le impostazioni di rete	Per eliminare la memoria di rete collegata nel profilo di rete.
Mantenere la rete connessa	Per definire se rimane connesso alla rete in modalità Standby e quando non è in modalità Rete radio.

Ora/Data

L'ora/data può essere impostata in modo da essere aggiornata automaticamente dalla rete Internet, dalla radio DAB o FM o da non essere aggiornata.

Nota: se si sceglie 'Nessun aggiornamento', è possibile impostare manualmente l'ora e la data sul Fitzwilliam 3.

Premere il tasto **CLOCK** del telecomando per accedere al menu **Imposta data/ora** e regolare l'ora e la data. In alternativa,

- In modalità Impostazioni di sistema, premere i pulsanti ► || ▲ ▼ ■ per selezionare **Ora/Data**. Premere il pulsante **SELECT** per accedere. Premere i pulsanti ► || ▲ ▼ ■ per selezionare Imposta ora/data. Premere il pulsante **SELECT** per confermare.
1. Le cifre della data lampeggiano sul display.
 2. Premere i pulsanti ► || ▲ ▼ ■ per regolare la data, quindi premere il pulsante **SELECT** per confermare.
 3. Ripetere il passo (2) precedente per impostare Mese/Anno/Ora/Minuto.
 4. Le impostazioni di data e ora sono ora impostate.

Per le altre impostazioni in Ora/Data, premere i pulsanti ► || ▲ ▼ ■ per selezionare una delle seguenti opzioni, quindi premere il pulsante **SELECT** per confermare.

Aggiornamento automatico	DAB/FM/Rete/Nessun aggiornamento
Formato impostato	Formato 12 / 24 ore
Impostare il fuso orario	Selezionare un fuso orario. (Disponibile solo quando è attivo l'aggiornamento automatico dalla rete).
L'ora legale	Selezionare l'ora legale. (Disponibile solo quando è attivo l'aggiornamento automatico dalla rete).

L'impostazione predefinita per l'aggiornamento automatico dell'ora è 'Aggiornamento dalla rete'. Se si desidera impostare manualmente l'ora, si consiglia di disattivare la funzione di aggiornamento automatico selezionando 'Nessun aggiornamento'.

Standby inattivo

Utilizzare lo Standby inattivo per spegnere l'unità dopo un determinato periodo di utilizzo in modalità di riproduzione.

1. In modalità Impostazioni di sistema, premere i pulsanti ► || ▲ ▼ ■ per selezionare Standby inattivo. Premere il pulsante **SELECT** per accedere.
2. Premere i pulsanti ► || ▲ ▼ ■ per selezionare **Off, 2 ore, 4 ore, 5 ore e 6 ore**. Premere il tasto **SELECT** per confermare.

Lingua

1. In modalità Impostazioni di sistema, premere i pulsanti ► || ▲ ▼ ■ per selezionare Lingua e premere il pulsante **SELECT** per accedere.
2. Premere i pulsanti ► || ▲ ▼ ■ per modificare la lingua del display in base alla propria scelta.
3. Premere il tasto **SELECT** per confermare.

Ripristino delle impostazioni di fabbrica

In alcuni casi può essere necessario ripristinare le impostazioni di fabbrica dell'unità, ad esempio in caso di trasloco o di problemi di ricezione. Se ci si trasferisce in un'altra parte del Paese e si ricevono le stazioni DAB locali e nazionali di quell'area, i canali precedentemente sintonizzati potrebbero non essere più disponibili.

1. In modalità Impostazioni di sistema, premere i pulsanti ► || ▲ ▼ ■ per selezionare **Ripristino dati di fabbrica** e premere il pulsante **SELECT** per accedere.
2. Premere i pulsanti ◀◀ / ▶▶ per selezionare **[Sì]**, quindi premere il pulsante **SELECT** per confermare o selezionare **[No]** per annullare.

Quando si completa un reset di fabbrica, tutte le impostazioni, le stazioni sintonizzate, internet, le stazioni preselezionate DAB e FM saranno cancellate.

Aggiornamento del software

1. In modalità Impostazioni di sistema, premere i pulsanti ► || ▲ ▼ ■ per selezionare Aggiornamento software e premere il pulsante **SELECT** per accedere.
2. Premere i pulsanti ► || ▲ ▼ ■ per selezionare 'Verifica automatica impostazioni' o 'Verifica ora', quindi premere il pulsante **SELECT** per confermare.

▲ Prima di scaricare il software, assicurarsi che la radio sia collegata a una rete elettrica stabile. L'interruzione dell'alimentazione durante il download/aggiornamento del software può causare disturbi funzionali e/o danni all'unità.

Configurazione guidata

La procedura di configurazione guidata è disponibile in Impostazioni di sistema. È possibile eseguire questa procedura per configurare la data/ora o le impostazioni di rete. Una volta completata, la radio è pronta per l'uso.

Informazioni

1. In modalità Impostazioni di sistema, premere i pulsanti ► || ▲ ▼ ■ per selezionare **Info**, quindi premere il pulsante **SELECT** per accedere.
2. Le informazioni disponibili sono: La versione del software, la versione di Spotify, l'ID della radio e il nome dell'amico vengono visualizzati sul display.

Informativa sulla privacy

1. Per visualizzare la pagina dell'informativa sulla privacy, premere **MENU** e andare su **Impostazioni di sistema** - Informativa sulla privacy.
2. Dopo il 'ripristino dei dati di fabbrica', è necessario leggere e accettare nuovamente **l'informativa sulla privacy**.

Retroilluminazione

1. In modalità Impostazioni di sistema, premere i pulsanti ► || ▲ ▼ ■ per selezionare Retroilluminazione, quindi premere il pulsante **SELECT** per accedere.
2. Per visualizzare le impostazioni della **retroilluminazione**, premere i pulsanti ► || ▲ ▼ ■ e selezionare una delle seguenti opzioni. Premere il pulsante **SELECT** per confermare.

Modalità di funzionamento Retroilluminazione	Alto / Medio / Basso
Retroilluminazione in modalità standby	Timeout: Off/ 10 sec/ 30 sec/ 60 sec Livello di standby: Alto/ Medio/ Basso/ Spento

In alternativa, premere ripetutamente il tasto **DIMMER** del telecomando per regolare il livello di retroilluminazione in modalità ON o in modalità Standby.

Se 'Timeout' è impostato su OFF, la luminosità del display in standby sarà la stessa della modalità operativa e non sarà possibile utilizzare il tasto **DIMMER** del telecomando.

Internet Radio

Per ascoltare una stazione radio Internet, la radio deve essere collegata alla rete. Cercate di posizionare la radio il più vicino possibile al router per ottenere la migliore velocità di connessione. Quando si seleziona la modalità Internet Radio, la radio si collega al portale Frontier Silicon Internet Radio per scaricare un elenco di stazioni. Una volta selezionata una stazione, la radio si connette direttamente a quella stazione.



Premere il pulsante **MODE** dell'unità o del telecomando per accedere al menu delle modalità. Ruotare il selettore **SCROLL/SELECT** dell'unità o premere i pulsanti **◀ / ▶** del telecomando per selezionare la modalità Radio Internet. Premere il selettore **SCROLL/SELECT**, quindi premere l'unità o il pulsante **SELECT** del telecomando per confermare.

In modalità Radio Internet, premere il pulsante **MENU** dell'unità o del telecomando per accedere al menu. È possibile scegliere tra: **Ultimo ascolto**, **Elenco stazioni**, **Impostazioni di sistema e Menu principale**. Premere **▶ || ▲ ▼ ■** per selezionare e premere il tasto **SELECT** per accedere a ciascuna sezione.

Al riavvio della Internet Radio, vengono automaticamente selezionate le ultime stazioni ascoltate. Per tornare a [Elenco stazioni], premere il tasto **BACK**.

Ultimo ascolto

1. Premere i pulsanti **▶ || ▲ ▼ ■** per selezionare la cronologia delle stazioni ascoltate in precedenza.
2. Premere il tasto **SELECT** per confermare.

Elenco stazioni

Se è la prima volta che si ascolta la Radio Internet, la radio si trova in [**Elenco stazioni**].

Premere i tasti ► || ▲ ▼ ■ per selezionare una delle seguenti opzioni, quindi premere il tasto **SELECT** per confermare.

'Paesi'	Per cercare stazioni specifiche del proprio Paese. All'interno di questo ambito, verranno visualizzate le stazioni radio locali.
'Ricerca'	Per cercare le stazioni utilizzando varie parole chiave. Il nome e la descrizione della stazione selezionata vengono visualizzati sullo schermo.
'Posizione'	Per selezionare le stazioni radio da un elenco di paesi disponibili.
'Popolare'	Selezionate una stazione da un elenco delle stazioni Internet più popolari di tutto il mondo.
'Scoprire'	Selezionare le stazioni da varie categorie: Paese, genere o lingua.

Premere il tasto **BACK** dell'unità o del telecomando per tornare al menu.

Stazioni preimpostate

Le stazioni Internet Radio preimpostate sono memorizzate sul Fitzwilliam 3 e non sono accessibili da altre stazioni radio.

1. Per memorizzare una stazione Internet Radio preimpostata, occorre innanzitutto ascoltare la stazione che si desidera salvare. Tenere premuto il tasto **PRESET** dell'unità o del telecomando per 2 secondi finché sul display non compare l'opzione 'Salva in preselezione'.
2. Con i tasti ► || ▲ ▼ ■ scorrere l'elenco dei 30 slot di preselezione, selezionare il numero e premere il tasto **SELECT** per confermare.

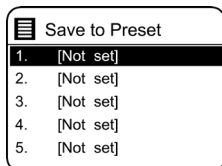

Richiamo di una stazione memorizzata

1. Per richiamare una stazione preimpostata, premere il tasto **PRESET** (senza tenerlo premuto) sull'unità o sul telecomando, quindi premere i tasti ► || ▲ ▼ ■ per selezionare una delle stazioni preimpostate elencate.
2. Premere il tasto **SELECT** per confermare la selezione.

In alternativa, sul telecomando,

- Premere i tasti **Preset** su, giù per spostarsi tra le stazioni preimpostate.
- Oppure premere i tasti numerici (**1-9**) sul telecomando per accedere direttamente alla stazione preimpostata da 1 a 9.
- Se non c'è nessuna stazione preimpostata su un tasto specifico, il display mostrerà Preselezione vuota.

Le operazioni di salvataggio delle preselezioni e di richiamo delle stazioni sono identiche per la Radio Internet/podcast, DAB e FM.

Informazioni sul display della radio Internet

Premendo ripetutamente il tasto **INFO** sull'unità o sul telecomando, è possibile visualizzare varie informazioni sullo schermo, quali: **Informazioni sul canale/Descrizione - Lingua/Localizzazione - Bit rate/Formato audio/Frequenza di campionamento - Buffer di riproduzione - Data.**

Podcasts

Per ascoltare i Podcast, la radio deve essere collegata alla rete Internet. Cercate di posizionare la radio il più vicino possibile al router per ottenere la migliore velocità di connessione.

Premere il pulsante **MODE** sull'unità o sul telecomando per accedere al menu Mode.

Ruotare il selettore **SCROLL/SELECT** sull'unità o premere i pulsanti **◀ / ▶** sul telecomando per selezionare la modalità Podcast. Premere il selettore **SCROLL/SELECT** sull'unità o il pulsante **SELECT** sul telecomando per confermare.

Ultimo ascolto

1. Premere i pulsanti **▶ II ▲ ▼ ■** per selezionare [Ultimo ascolto], quindi premere il pulsante **SELECT** per confermare.
2. Premere i pulsanti **▶ II ▲ ▼ ■** per selezionare la cronologia delle stazioni ascoltate in precedenza, quindi premere il pulsante **SELECT** per confermare la selezione.

Elenco dei podcast

In modalità Podcast, premere il tasto **MENU** per accedere al menu. Premere i pulsanti **▶ II ▲ ▼ ■** per selezionare [Elenco podcast] e premere il pulsante **SELECT** per confermare.

Al riavvio della radio, viene automaticamente selezionato l'ultimo podcast ascoltato. Per tornare a [Elenco podcast], premere il tasto **BACK**.

Se è la prima volta che si ascolta la radio Podcast, la radio si trova in [Elenco podcast].

Premere i pulsanti **▶ II ▲ ▼ ■** per selezionare le seguenti opzioni, quindi premere il pulsante **SELECT** per accedere a ciascuna di esse.

Paesi'	Per cercare podcast specifici nel proprio Paese. All'interno di questo ambito, verranno visualizzati i podcast locali.
'Ricerca'	Per cercare i podcast utilizzando varie parole chiave. Il nome e la descrizione del podcast selezionato vengono visualizzati sullo schermo.
'Posizione'	Per selezionare i podcast da un elenco di Paesi disponibili.
'Scoprire'	Selezionare i podcast da varie categorie: Paese, Genere o Lingua.



Spotify Connect

- Utilizzate il vostro telefono, tablet o computer come telecomando per il vostro Spotify Connect.
- Andate su spotify.com/connect per sapere come fare.  Spotify

Licenze

Il Software Spotify è soggetto a licenze di terze parti che si trovano qui:
<https://www.spotify.com/connect/third-party-licenses>

Funzionamento del lettore musicale

Il lettore musicale incorporato consente di riprodurre file audio non protetti memorizzati su una chiavetta USB collegata alla porta USB del Fitzwilliam 3.

Premere il pulsante **MODE** dell'unità o del telecomando per accedere al menu Mode. Ruotare il selettore **SCROLL/SELECT** dell'unità o premere i pulsanti **◀ / ▶** del telecomando per selezionare la modalità Lettore musicale, quindi premere il selettore **SCROLL/SELECT** dell'unità o il pulsante **SELECT** del telecomando per accedere.

Modalità di riproduzione USB

- Quando una chiavetta USB è collegata all'unità in modalità Lettore musicale, il display visualizza 'Disco USB collegato - Aprire cartella? Premere il pulsante **SELECT** per confermare [S].

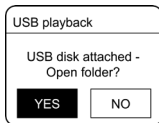

▲ In alternativa,

- In modalità Lettore musicale, premere i pulsanti **▶ || ▲ ▼ ■** per selezionare **Riproduzione USB** e premere il pulsante **SELECT** per confermare.

Premere i pulsanti **▶ || ▲ ▼ ■** per selezionare e premere il pulsante **SELECT** per avviare la riproduzione.

- La maggior parte dei Fitzwilliam 3 supporta il formato audio MP3 per la riproduzione USB.
- L'unità può supportare supporti USB fino a 128 GB.
- L'unità potrebbe non essere compatibile con tutte le chiavette USB, pertanto questo non è indice di un problema dell'unità.

Riproduzione di musica tramite il lettore musicale

- Premere il pulsante '**SCAN / ▶ ||**' sull'unità o il pulsante **▶ || / ▲** sul telecomando per riprodurre/mettere in pausa la musica oppure
- Premere il pulsante '**SCAN / ▶ ||**' sull'unità o il pulsante **▶ || / ▲** sul telecomando per riprodurre/mettere in pausa la musica oppure

La mia playlist

1. Nel menu Lettore musicale, premere i pulsanti ► || ▲ ▼ ■ per selezionare 'La mia playlist' e premere il pulsante **SELECT** per accedere.
2. Premere i pulsanti ► || ▲ ▼ ■ per selezionare i brani e premere il pulsante **SELECT** per avviare la riproduzione dalla playlist.

Salvare i brani nella mia playlist

- Per salvare un brano in 'La mia playlist' durante la riproduzione di un brano, tenere premuto per 2 secondi il pulsante **SELECT** per salvare.

Ripetizione

1. Nel menu Lettore musicale, premere i pulsanti ► || ▲ ▼ ■ per selezionare **Ripetizione** e premere ripetutamente il pulsante **SELECT** per attivare/disattivare la funzione di ripetizione. Nella barra di stato appare il simbolo 'Ripeti' corrispondente.
2. In alternativa, premere ripetutamente il tasto **REPEAT** del telecomando per attivare/disattivare la modalità.

Riproduzione casuale

1. Nel menu del lettore musicale, premere i pulsanti ► || ▲ ▼ ■ per selezionare la **riproduzione casuale**, quindi premere ripetutamente il pulsante **SELECT** per attivare/disattivare la riproduzione casuale. Nella barra di stato appare il simbolo 'Shuffle' corrispondente.
2. In alternativa, premere ripetutamente il tasto **RANDOM** del telecomando per attivare o disattivare la riproduzione casuale.

Caricare un dispositivo utilizzando la porta USB.

È possibile ricaricare il dispositivo tramite la porta USB di Majority Fitzwilliam 3, utilizzando un cavo USB (non in dotazione).

1. La corrente massima per la ricarica USB è di 1A.
2. Non tutti i dispositivi sono garantiti per la ricarica tramite la porta USB del Fitzwilliam 3.
3. La funzione di ricarica USB non è supportata in modalità Lettore musicale.

Funzionamento DAB

Premere il pulsante **MODE** sull'unità o sul telecomando per accedere al menu delle modalità. Ruotare il selettore **SCROLL/SELECT** sull'unità o premere i pulsanti **◀ / ▶** del telecomando per selezionare la modalità **Radio DAB**. Premere il selettore **SCROLL/SELECT** sull'unità o il pulsante **SELECT** sul telecomando per confermare. Il Fitzwilliam 3 entrerà in modalità DAB ed eseguirà una scansione automatica. Durante la scansione, il display visualizza **'Scanning...'** e una barra di scorrimento che indica l'avanzamento e il numero di stazioni trovate. Al termine della scansione, l'unità selezionerà la prima stazione alfanumerica trovata.

Per esplorare l'elenco delle stazioni radio DAB trovate, premere i pulsanti **▶ || ▲ ▼ ■** per selezionare, quindi premere il pulsante **SELECT** per confermare.

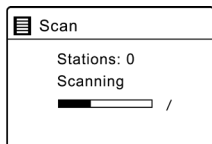
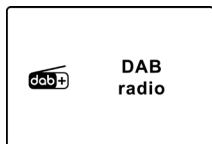

Elenco delle stazioni

1. In modalità DAB, premere il tasto **MENU** per accedere al menu **DAB**.
2. Premere i pulsanti **▶ || ▲ ▼ ■** per selezionare **Elenco stazioni**, quindi premere il pulsante **SELECT** per accedere.
3. Sullo schermo verrà visualizzato un elenco delle stazioni DAB trovate.

Scansione automatica

Premere il pulsante **'SCAN / ▶ ||'** sull'unità o il pulsante **SCAN** sul telecomando per attivare la scansione automatica. In alternativa,

Premere il tasto **MENU**, quindi premere i tasti **▶ || ▲ ▼ ■** per trovare e selezionare Scansione. Premere il tasto **SELECT** per confermare.

1. Sul display apparirà la scritta **'Scansione...'** e una barra di avanzamento.
2. Tutte le stazioni radio DAB trovate verranno automaticamente memorizzate. Per esplorare e ascoltare le stazioni trovate, premere i pulsanti **▶ || ▲ ▼ ■** per selezionare, quindi premere il pulsante **SELECT** per confermare.

Sintonizzazione manuale

Oltre alla funzione di sintonizzazione automatica, è possibile sintonizzare manualmente il ricevitore. Questa funzione può essere utile quando si desidera allineare l'antenna o aggiungere nuove stazioni radio che potrebbero essere sfuggite durante la scansione automatica.

1. Premere il tasto **MENU** per visualizzare il menu.
2. Premere i tasti ► **II** ▲ ▼ ■ per selezionare **Sintonia manuale**, quindi premere il tasto **SELECT** per confermare.
3. Sul display apparirà il multiplex da 5A a 13F.
4. Premere i pulsanti ► **II** ▲ ▼ ■ per selezionare il canale e premere il pulsante **SELECT** per confermare.
5. Per ascoltare le stazioni trovate, tornare alla schermata di riproduzione e premere i pulsanti ► **II** ▲ ▼ ■ per selezionare la stazione desiderata dall'elenco delle stazioni e premere il pulsante **SELECT** per confermare.

Informazioni sul display DAB

Premere ripetutamente il tasto **INFO** dell'unità o del telecomando per scorrere le informazioni disponibili. Il display mostrerà varie informazioni ad ogni pressione del tasto, come ad esempio: DLS (Dynamic Label Segment) - Tipo di programma - Ensemble/Frequenza - Errore di segnale/ Potenza - Bit rate/Codec/Canali - Data

DLS (Dynamic Label Segment)

Si tratta di un messaggio scorrevole che fornisce informazioni in tempo reale, ad esempio titoli di canzoni, titoli di notizie, ecc.

Tipo di programma

Descrive lo stile o il genere del programma trasmesso.

Nome dell'ensemble/Frequenza

Visualizza il nome del multiplex che contiene la stazione in ascolto e la frequenza. Un multiplex è un insieme di stazioni radio che vengono raggruppate e trasmesse su un'unica frequenza. Esistono multiplex nazionali e locali. Quelli locali contengono stazioni specifiche di quella zona.

Errore di segnale/ Potenza del segnale

L'errore del segnale è indicato con un numero. Se il numero è 0, significa che il segnale ricevuto è privo di errori e la potenza del segnale è elevata. Se il tasso di errore è elevato, si consiglia di riposizionare l'antenna radio o di riposizionare l'unità. Il display visualizza una barra di scorrimento per indicare l'intensità del segnale; più forte è il segnale, più lunga sarà la barra da sinistra a destra.

Velocità di trasmissione / Codec / Canali

Il display mostra la velocità di trasmissione dell'audio digitale ricevuto con informazioni aggiuntive sul codec audio e sulla configurazione dei canali.

Data

Visualizza la data corrente fornita automaticamente dall'emittente.

Eliminare le stazioni non valide

È possibile eliminare dall'elenco tutte le stazioni non disponibili.

1. In modalità DAB, premere il tasto **MENU** e premere i tasti ► **II** ▲ ▼ ■ per selezionare la voce **Prune invalid**. Premere il tasto **SELECT** per confermare.
2. Premere i pulsanti ◀◀ / ▶▶ per selezionare **[Si]**, quindi premere il pulsante **SELECT** per confermare. Oppure selezionare **[NO]** per annullare.

DRC (Compressione della gamma dinamica)

1. Se si ascolta musica con un'elevata gamma dinamica in un ambiente rumoroso, si può desiderare di comprimere la gamma dinamica dell'audio.
2. In modalità DAB, premere il tasto **MENU**, quindi premere i pulsanti ► **II** ▲ ▼ ■ per selezionare **DRC** e premere il tasto **SELECT** per confermare.
3. Premere i pulsanti ► **II** ▲ ▼ ■ per selezionare DRC alto/basso/spento e premere il pulsante **SELECT** per confermare l'impostazione.

Ordine delle stazioni

Si può desiderare di organizzare l'ordine di elencazione delle stazioni.

1. In modalità DAB, premere il tasto **MENU** e i tasti ► **II** ▲ ▼ ■ per selezionare Ordine stazioni e premere il tasto **SELECT** per accedere.
2. Premere i pulsanti ► **II** ▲ ▼ ■ per selezionare **Alfanumerico/Ensemble** e premere il pulsante **SELECT** per confermare l'impostazione.

Salvare e richiamare le stazioni preimpostate

- Fare riferimento a 'Stazioni preimpostate' e 'Richiamo di una stazione memorizzata' nella sezione Radio Internet per le istruzioni (p.19).

Funzionamento FM

Premere il pulsante **MODE** sull'unità o sul telecomando per accedere al menu delle modalità.

Ruotare il selettore **SCROLL/SELECT** sull'unità o premere i pulsanti **◀ / ▶** del telecomando per selezionare la modalità Radio FM. Premere il selettore **SCROLL/SELECT** dell'unità o il pulsante **SELECT** del telecomando per confermare.

Il display visualizzerà la frequenza.

Scansione automatica

- Premere il pulsante '**SCAN / ▶**' sull'unità o il pulsante '**SCAN / ▶ II**' sul telecomando per avviare la ricerca di una stazione. Una volta trovata una stazione, la scansione si interrompe automaticamente.

In alternativa,

- Tenere premuti per 2 secondi i tasti **▶ II ▲ ▼ ■** per avviare la ricerca di una stazione.

La ricerca automatica della scansione potrebbe non fermarsi su una stazione con un segnale molto debole.

Sintonizzazione manual

Per cercare manualmente le stazioni FM, ruotare il selettore **SCROLL/SELECT** sull'unità o premere ripetutamente i pulsanti **▶ II ▲ ▼ ■** del telecomando fino a raggiungere la frequenza desiderata.

▲ Con la radio FM, può essere necessario sintonizzare con precisione ogni stazione ruotando il selettore **SCROLL/SELECT** sull'unità o premendo ripetutamente i pulsanti **▶ II ▲ ▼ ■** sul telecomando. Ogni pressione regolerà la frequenza di 0,05 MHz. Se la ricezione del segnale è ancora scarsa, regolate la posizione dell'antenna o provate a spostare la radio in un altro luogo.

Informazioni sul display FM

Premere ripetutamente il tasto **INFO** dell'unità o del telecomando per scorrere le informazioni disponibili. Ad ogni pressione del tasto, il display visualizza varie informazioni, quali: **Testo della radio - Tipo di programma - Frequenza - Data**.

Testo radio RDS (Radio Data System)

Il display visualizza un messaggio scorrevole con le informazioni sul programma in corso di riproduzione.

Tipo di programma

Descrive lo stile o il genere musicale trasmesso.

Nome della stazione / frequenza

Quando si riceve una stazione RDS, ne viene visualizzato il nome. Se questa informazione non è disponibile, viene visualizzata la frequenza.

Data

Visualizza la data corrente fornita automaticamente dall'emittente.

Impostazione della scansione

1. Premere il tasto **MENU** per accedere al menu della modalità **FM**.
2. Premere i pulsanti ► **II** ▲ ▼ ■ per selezionare Impostazione scansione, quindi premere il pulsante **SELECT** per accedere.
3. Premere i pulsanti ◀◀ / ▶▶ per selezionare **[Si]** per ricevere solo il segnale forte, quindi premere il pulsante **SELECT** per confermare.

Impostazione audio

1. Premere il tasto **MENU** per accedere al menu FM.
2. Premere i pulsanti ► **II** ▲ ▼ ■ per selezionare **Impostazione audio** e premere il pulsante **SELECT** per accedere.
3. Premere i pulsanti ◀◀ / ▶▶ per selezionare **[Si]** per ascoltare solo in mono o **[NO]** per lasciare che l'unità selezioni automaticamente Stereo o Mono.
4. Premere il tasto **SELECT** per confermare.

In alternativa, premere il tasto **MONO/ST.** del telecomando per passare dalla selezione **solo Mono** a quella **Mono/Stereo**.

Salvataggio e richiamo di una stazione preimpostata

- Fare riferimento a 'Stazioni preimpostate' e 'Richiamo di una stazione memorizzata' nella sezione Internet Radio per le istruzioni (p.19).

Funzionamento Bluetooth

L'unità dispone di una funzione Bluetooth in grado di ricevere un segnale entro 8 metri. Accoppiare l'unità con un dispositivo Bluetooth come un telefono o un tablet da cui riprodurre la musica:

1. Premere il pulsante **MODE** sul Fitzwilliam 3 o quello sul telecomando per accedere al menu delle modalità. Ruotare il selettore **SCROLL/SELECT** sull'unità o premere i pulsanti **◀ / ▶** sul telecomando per selezionare la modalità **Audio Bluetooth**, quindi premere il selettore **SCROLL/SELECT** sull'unità o il pulsante **SELECT** sul telecomando per confermare.
2. Se l'unità non è accoppiata ad alcun dispositivo Bluetooth, il logo Bluetooth inizia a lampeggiare indicando che l'unità è ora in modalità di accoppiamento.
3. Attivare il dispositivo Bluetooth e cercarlo. Il **'Majority Fitzwilliam 3'** apparirà nell'elenco dei dispositivi Bluetooth.
4. Selezionare **'Majority Fitzwilliam 3'** e inserire '0000' come password, se necessario. Una volta effettuata la connessione, il logo Bluetooth sullo schermo smetterà di lampeggiare, indicando che i due dispositivi sono ora accoppiati.
5. Per interrompere la connessione Bluetooth esistente e accoppiarsi con un altro dispositivo, tenere premuto per 2 secondi il pulsante Stop sull'unità o premere il pulsante **PAIR** sul telecomando per accoppiarsi con un altro dispositivo.
6. Per scollegare la funzione Bluetooth, commutare il Majority Fitzwilliam 3 in una modalità diversa o scollegare e rimuovere il Majority Fitzwilliam 3 dal dispositivo con cui è stato accoppiato.



Bluetooth
Audio

Riproduzione di musica tramite Bluetooth

Premere il pulsante **'SCAN / ▶ II'** sull'unità o il pulsante **'▶ II ▲'** sul telecomando per riprodurre/mettere in pausa la musica. Premere i pulsanti **◀ / ▶** sull'unità o sul telecomando per passare al brano precedente/successivo.

- La portata operativa tra l'unità e il dispositivo è di circa 8 metri.
- Se il segnale è debole, il ricevitore Bluetooth potrebbe disconnettersi, ma rientrerà automaticamente in modalità di accoppiamento.
- Per una migliore ricezione, rimuovere eventuali ostacoli tra l'unità e il dispositivo Bluetooth.
- La compatibilità con tutti i dispositivi e i tipi di supporto non è garantita.
- Alcuni telefoni cellulari con funzione Bluetooth possono connettersi e disconnettersi durante l'esecuzione e la conclusione delle chiamate. Questo non è indice di un problema dell'unità.

Controllare e regolare il volume del Fitzwilliam 3 e del dispositivo Bluetooth.

Ingresso ausiliario

L'INGRESSO AUX può essere utilizzato per riprodurre il suono da un dispositivo esterno come un telefono, un tablet o un dispositivo simile.

1. Collegare il dispositivo esterno all'ingresso audio analogico del Fitzwilliam 3 utilizzando un cavo AUX da 3,5 mm (non incluso).
2. Premere il pulsante **MODE** sull'unità o sul telecomando per accedere al menu Mode. Ruotare il selettore **SCROLL/SELECT** dell'unità o premere i pulsanti **◀ / ▶** del telecomando per selezionare la modalità **AUX In**. Premere il selettore **SCROLL/SELECT** sull'unità o il pulsante **SELECT** sul telecomando per confermare.
3. Premere i pulsanti **VOL +/-** del telecomando per regolare il volume al livello di uscita desiderato. Impostare il volume desiderato sulla radio e sul dispositivo audio esterno, se necessario.
4. In modalità di riproduzione AUX, controllare le funzioni audio tramite il dispositivo esterno.

▲ Per il collegamento del dispositivo audio esterno, consultare il manuale d'uso.

NetRemote

La maggior parte dei Fitzwilliam 3 può essere controllata utilizzando il NetRemote installato su uno smartphone o tablet solo con sistema iOS o Android. Scaricando l'app **UNDOK**, è possibile visualizzare tutte le modalità di **Radio Internet, Podcast, Spotify, Lettore musicale, DAB, FM, Bluetooth e AUX In** sul proprio dispositivo.

Cercare **UNDOK** su Google Play (Android) o Apple Store (iPhone) e installare l'app sul proprio smartphone o tablet.

Prima di utilizzare l'app **UNDOK**, assicurarsi che il Fitzwilliam 3 e lo smartphone o il tablet siano nella stessa rete Wi-Fi. Avviare l'app.

L'app si inizializza e scansiona i dispositivi disponibili nella rete. Individuare e selezionare The Majority Fitzwilliam 3 dall'elenco per connettersi.

- Una volta effettuato l'accesso allo smartphone o al tablet tramite l'app UNDOK, il Fitzwilliam 3 si conatterà automaticamente alla successiva apertura dell'app.
- Tenere presente che se un altro smartphone o tablet con la stessa app è connesso all'interno della stessa rete, la connessione originale verrà interrotta.

Quando ci si connette per la prima volta con l'unità, potrebbe essere richiesto di inserire un codice PIN. Il PIN predefinito è **1234**. Per informazioni sulla modifica del PIN di sicurezza, consultare la sezione **Impostazioni di sistema: Rete - Impostazione PIN NetRemote**. Selezionare la modalità desiderata nella pagina principale dell'app del dispositivo. Controllare la modalità selezionata sullo smartphone o sul tablet e sul dispositivo contemporaneamente.

Uso delle cuffie

Non ascoltare musica ad alto volume quando si utilizzano le cuffie. Ciò può causare danni permanenti all'udito. Portare il volume del sintonizzatore al livello più basso prima di utilizzare le cuffie.

- Utilizzare cuffie cablate con connettore jack da 3,5 mm (non in dotazione).
- Inserire il connettore della cuffia nell'apposita presa presente sul pannello frontale del Fitzwilliam 3.

⚠ L'esposizione prolungata a musica ad alto volume può causare danni alle orecchie. È meglio evitare un volume eccessivo quando si usano gli auricolari, soprattutto per periodi prolungati.

Impostazione Sleep

Questa funzione consente di programmare l'unità in modo che passi da sola alla modalità Standby dopo un determinato periodo di tempo.

1. Per attivare la funzione sleep, premere ripetutamente il tasto **SLEEP** del telecomando. L'ora cambierà nella sequenza seguente ad ogni pressione del tasto:



Sospensione OFF → 15 minuti → 30 minuti → 45 minuti → 60 minuti → 90 minuti → 120 minuti

2. Quando il tempo di sonno desiderato appare sul display, smettere di premere il pulsante e il timer di sonno si attiverà in due secondi. Sul display apparirà l'icona '☾##'. Accanto all'icona di spegnimento, sullo schermo viene visualizzato anche il tempo rimanente fino allo spegnimento dell'unità.
2. Quando il timer di spegnimento arriva a zero, l'unità passa in modalità Standby. Per disattivare la funzione sleep, mentre il timer sleep sta ancora contando alla rovescia, premere ripetutamente il tasto **SLEEP** per selezionare 'SLEEP OFF'.

In alternativa,

1. Premere il tasto MENU del telecomando per accedere al menu principale. Premere i pulsanti ► || ▲ ▼ ■ per selezionare il menu, quindi premere il pulsante **SELECT** per accedere.
2. Premere i pulsanti ► || ▲ ▼ ■ per selezionare Sleep, quindi premere il pulsante **SELECT** per accedere.
3. Premere i pulsanti ► || ▲ ▼ ■ per selezionare la durata del timer di spegnimento come OFF, quindi premere il pulsante **SELECT** per confermare.

Impostazione dell'allarme

1. Premere il tasto **ALARM** del telecomando, il display visualizza 'Allarme (1 o 2): Off [hh:mm]'.
2. Premere i pulsanti ► **II** ▲ ▼ ■ per selezionare il numero dell'allarme (1 o 2), quindi premere il pulsante **SELECT** per avviare l'inserimento.

Premere i pulsanti ► **II** ▲ ▼ ■ per selezionare una delle seguenti opzioni e premere il pulsante **SELECT** per confermare.

'Abilitazione'	Spento/ Giornalmente/ Una volta/ Fine settimana/ Giorni feriali
'Tempo'	(Tempo di attivazione dell'allarme)
'Modalità'	Cicalino/ Radio Internet/ DAB/ FM
'Preimpostazione'	Ultimo ascolto/ (stazione preimpostata)
'Volume'	0-32
'Risparmiare'	Salvare e confermare l'impostazione dell'allarme

3. Infine, selezionare 'SALVA' e premere il tasto **SELECT** per salvare l'impostazione della sveglia. Il display visualizzerà

Allarme salvato. Quando la sveglia è impostata, sul display appare l'icona della sveglia.

4. Per disattivare temporaneamente la sveglia, premere il tasto **SNOOZE** del telecomando per attivare la funzione Snooze quando suona la sveglia. Premere ripetutamente il tasto **SNOOZE** del telecomando per impostare il periodo di snooze su **5, 10, 15 o 30 minuti** a turno. Il tempo di snooze impostato viene visualizzato sul display e l'unità passa in standby.
5. Per spegnere l'allarme quando suona, premere il selettore **VOLUME** dell'unità o il pulsante Power del telecomando, oppure il pulsante **ALARM** del telecomando.

Annullamento dell'allarme

1. Premere il tasto **ALARM** del telecomando e il display visualizzerà 'Allarme (1 o 2): On [hh:mm]'.
2. Premere i pulsanti ► **II** ▲ ▼ ■ per selezionare il numero di allarme (1 o 2), quindi premere il pulsante **SELECT** per avviare l'impostazione del timer.
3. Premere i pulsanti ► **II** ▲ ▼ ■ per selezionare 'Abilita' e premere il pulsante **SELECT** per confermare.
4. Premere i pulsanti ► **II** ▲ ▼ ■ per selezionare 'Off' e premere il pulsante **SELECT** per confermare.
5. Infine, selezionare 'Salva' e premere il pulsante **SELECT** per salvare l'impostazione.
6. In alternativa, durante la modalità Standby, premere ripetutamente il tasto **ALARM** del telecomando per attivare/disattivare in sequenza la sveglia 1/2 salvata.

Specifiche del prodotto

Alimentazione	AC100-240V ~ 50/60Hz
Consumo di energia	7.8W
Ambiente di lavoro - Temperatura	0 ~ 35 °C
Peso netto	Unità principale: app. 2.3 kg
Dimensione dell'unità(W) x (D) x (H)	435 x 298 x 74 mm
Radiofrequenza	M 87.50 – 108.00 MHz DAB 174.928 - 239.200 MHz
Alimentazione	DC 5V 1A
Consumo di energia	1.66A Max
Ambiente di lavoro - Temperatura	750g
Peso netto	13.8cm x 13.8cm x 6.9cm (LxWxH)

Come attivare la porta di rete wireless:

- Collegare l'unità all'alimentazione.
- Passare alla modalità wireless (ad esempio, Internet).

Come disattivare la porta di rete wireless:

- Accedere al menu principale - Impostazioni di sistema - Rete - Mantieni rete connessa. Selezionare No e premere il tasto **SELECT** per mantenere la rete scollegata.

Versione Bluetooth	Versione	V4.2 (solo supporto BR+EDR)
	Potenza massima trasmessa	5 dBm
	Banda di frequenza	2402 - 2480 MHz
Wi-Fi	Potenza massima trasmessa	15 dBm
	Banda di frequenza	2412 - 2472 MHz

Consumo di energia in standby:

Wi-Fi spento: < 1,00 W (modalità standby standard) Wi-Fi acceso: < 2,00 W (modalità standby rete)

Nota:

- L'apparecchio entra in modalità standby di rete dopo circa 15 minuti.
- Se l'apparecchio non riceve il segnale radio in modalità FM non è adatto all'uso previsto.
- In modalità Internet Radio, Podcast, Spotify, Lettore musicale, Radio DAB, Audio Bluetooth, AUX In, l'unità passa automaticamente alla modalità Standby dopo 15 minuti se non è in corso la riproduzione audio. Premere il pulsante Standby per riprendere la riproduzione.
- Il prodotto può presentare disturbi (segnale a 1KHz) in presenza di forti campi elettromagnetici; in caso di malfunzionamento dovuto a questi forti campi elettromagnetici, l'utente deve attendere fino al ripristino del normale funzionamento senza intervenire.'

Supporto

Grazie per aver acquistato il Fitzwilliam 3 di Majority. Seguire le indicazioni del manuale per configurare il dispositivo e godere delle sue fantastiche funzioni. Se avete bisogno di ulteriore assistenza con il vostro nuovo dispositivo, contattate il nostro team di assistenza sul sito web di Majority: <https://www.majority.co.uk/support>.

Garanzia

Registrare il prodotto entro 30 giorni dall'acquisto su www.majority.co.uk per attivare la garanzia estesa. Si applicano i termini e le condizioni.

1. Leggere queste istruzioni.
2. Conservare queste istruzioni. Le istruzioni possono essere scaricate anche dal sito www.majority.co.uk.
3. Seguire tutte le avvertenze.
4. Seguire tutte le istruzioni.
5. Non pulire l'apparecchio vicino o con acqua.
6. Non bloccare le aperture di ventilazione.
7. Non bloccare le aperture di ventilazione.
8. Installare secondo le istruzioni del produttore. Non installare l'apparecchio in prossimità di fonti di calore come radiatori, stufe o altri apparecchi che producono calore.
9. Proteggere l'alimentazione da calpestio o schiacciamento, in particolare in corrispondenza delle spine, delle prese e del punto di uscita dall'apparecchio.
10. Utilizzare solo gli accessori specificati dal produttore.
11. Scollegare l'apparecchio durante i temporali o quando non viene utilizzato per lunghi periodi di tempo.
12. Rivolgersi a personale qualificato per la manutenzione.
13. Sull'apparecchio non devono essere collocate fonti di fiamme libere, come ad esempio una candela accesa.
14. Smaltire i prodotti elettrici usati e le batterie in modo sicuro, secondo le autorità e le normative locali.

AVVERTENZE AGGIUNTIVE

L'apparecchio non deve essere esposto a gocce, spruzzi o oggetti pieni d'acqua.

La spina principale viene utilizzata per scollegare l'apparecchio. Per scollegare completamente l'apparecchio dalla rete elettrica, è necessario scollegare completamente la spina dalla presa principale.

La batteria non deve essere esposta a calore eccessivo.

RICICLAGGIO DEI PRODOTTI ELETTRICI

È consigliabile riciclare i propri prodotti elettrici di scarto, aiutando così l'ambiente.



Questo simbolo indica che un prodotto elettrico non deve essere smaltito con i normali rifiuti domestici. Una volta terminato, assicurarsi che venga portato in una struttura idonea per lo smaltimento.

IMPORTANTE: leggere attentamente tutte le istruzioni prima dell'uso e conservarle per riferimento futuro.



Rischio di scosse elettriche. Non aprire.



Leggere attentamente tutte le istruzioni prima dell'uso e conservarle per riferimenti futuri.



In caso di manutenzione, utilizzare solo parti di ricambio identiche.



ATTENTION

RISCHIO DI SCOSSE ELETTRICHE
NON APRIRE



CAUTION

RISQUE D'ELECTROCUTION NE
PAS OUVRIR



IMPORTANTE: leggere attentamente tutte le istruzioni prima dell'uso e conservarle per riferimento futuro.





Fitzwilliam 3 Radio Internet

Manual del usuario

MAJORITY

HOME AUDIO • CAMBRIDGE

¿Qué hay en la caja?.....	3
Guía de instrucciones.....	
Controles y funciones.....	4
Alcance del mando a distancia.....	7
Operaciones básicas	8
Configuración del producto/Puesta en marcha	10
Configuración del sistema.....	12
Radio por Internet.....	18
Podcasts	21
Spotify Connect	22
Funcionamiento del reproductor de música.....	23
Funcionamiento de la radio DAB/DAB.....	26
Funcionamiento de la radio FM	30
Funcionamiento Bluetooth.....	32
Entrada auxiliar	34
NetRemote.....	34
Uso de auriculares	36
Ajuste del sueño	37
Ajuste de la alarma	38
Cancelación de la alarma	39
Especificación del producto	40
Asistencia y garantía.....	42
Información de seguridad	43

**3 Años de
Garantía**

Registra tu producto en línea para obtener de forma
GRATUITA una ampliación de la garantía de 3 años en:
www.majority.co.uk

¿Qué hay en la caja?

- A. Majority Fitzwilliam 3
- B. Manual de instrucciones
- C. Mando a distancia
- D. 2 pilas AAA
- E. Antena WLAN
- F. Cable de alimentación

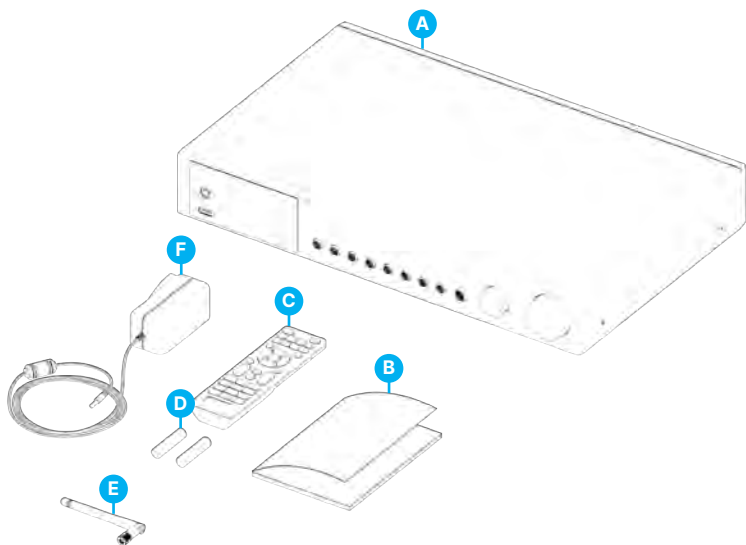

Vista frontal

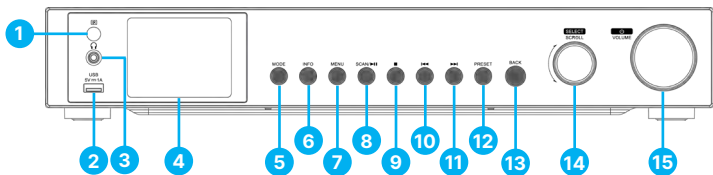

- | | |
|------------------------------|------------------------|
| 1. Sensor de control remoto | 9. Botón ■ |
| 2. Conexión USB | 10. Botón ◀◀ |
| 3. Conector para auriculares | 11. Botón ▶▶ |
| 4. Pantalla | 12. Botón PRESET |
| 5. Botón MODE | 13. Botón BACK |
| 6. Botón INFO | 14. Selector/SCROLL |
| 7. Botón MENU | 15. Selector ON/VOLUME |
| 8. Botón SCAN/⏸ | |

Vista posterior

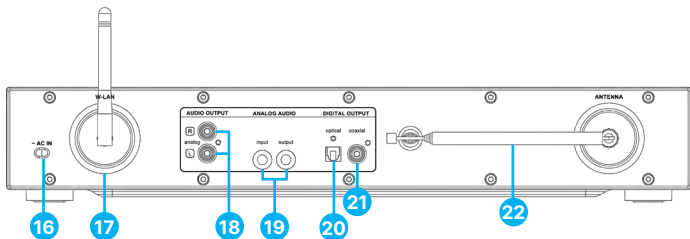

- | | | | |
|-----|--|-----|--------------------------|
| 16. | Cable de conexión a la red | 20. | Salida digital (óptica) |
| 17. | Antena WLAN | 21. | Salida digital (coaxial) |
| 18. | Salida de audio I/D (análogo, toma RCA) | 22. | Antena DAB/FM |
| 19. | Audio analógico (entrada/salida, toma de 3,5 mm) | | |

Botones del mando a distancia

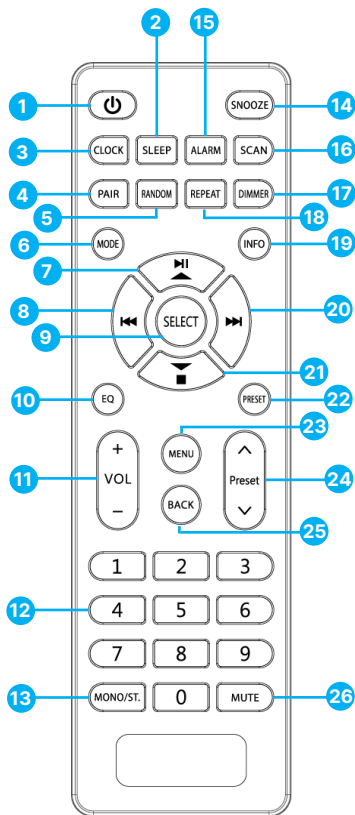

1. Botón de encendido
2. Botón SLEEP
3. Botón CLOCK
4. Botón PAIR
5. Botón RANDOM
6. Botón MODE
7. Botón Play/Pause/UP
8. Botón Anterior
9. Botón SELECT
10. Botón EQ
11. Botones VOL +/-
12. Botones numéricos
13. BOTÓN MONO/ST. Botón
14. Botón SNOOZE
15. Botón ALARMA
16. Botón SCAN
17. Botón DIMMER
18. Botón REPEAT
19. Botón INFO
20. Botón siguiente
21. Botón Stop/Flecha abajo
22. Botón PRESET
23. Botón MENU
24. Botones PRESET ^/
25. Botón BACK
26. Botón MUTE

Sustitución de las pilas del mando a distancia

1. Presione hacia abajo la tapa de las pilas en '▼' y empuje la tapa hacia fuera en la dirección de la flecha.
2. Inserte 2 pilas AAA de 1,5 V (no incluidas). Asegúrese de hacer coincidir los extremos (+) y (-) de la pila con los extremos (+) y (-) indicados en el compartimento de las pilas.
3. Cierre la tapa.

Manipulación de las pilas

El uso inadecuado o incorrecto de las pilas puede provocar corrosión o fugas de la pila que podrían causar incendios, lesiones personales o daños materiales.

Utilice únicamente el tipo de batería indicado en este manual.

No deseche la batería usada como residuo doméstico. Elimínela de acuerdo con la normativa local.

Extraiga la pila del mando a distancia cuando no vaya a utilizarlo durante un periodo prolongado de tiempo, ya que podría producirse corrosión o fugas de la pila y provocar lesiones físicas, y/o daños materiales, y/o un incendio.

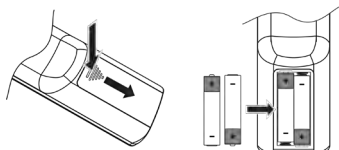

Alcance del mando a distancia

El sensor de mando a distancia de la unidad frontal es sensible a las órdenes del mando a distancia hasta un máximo de 4 metros de distancia y dentro de un arco máximo de 60°.

Tenga en cuenta que la distancia de funcionamiento puede variar en función de la luminosidad de la habitación.

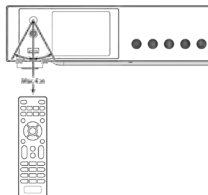

Conexión

1. La salida de audio (analógica), la salida óptica (digital) y la salida coaxial (digital) están disponibles en la parte posterior de la unidad para conectar el Majority Fitzwilliam 3 con un amplificador A/V, un sistema HiFi o altavoces externos.
2. Inserte la antena DAB/FM incluida en la caja del producto en su puerto y extiéndala hasta la longitud deseada.
3. Conecte la antena WLAN incluida en la caja del producto a la toma W-LAN de la parte posterior de la unidad para la conexión WIFI.
4. Desenrolle el cable de alimentación en toda su longitud. Conecte el enchufe del cable de alimentación a la toma de corriente. El aparato ya está conectado y listo para funcionar.
5. Para apagar completamente la unidad, desenchufe el cable de alimentación de la toma de red.

▲ Asegúrese de conectar el cable de alimentación a una toma de CA que suministre el voltaje correcto. Sujete el enchufe de alimentación cuando lo conecte a una toma de corriente o lo desenchufe. No tire nunca del cable de alimentación.

Conexión de red

Este producto sólo admite conexión inalámbrica para el acceso a la red y no admite conexión LAN por cable.

Red inalámbrica

1. En primer lugar, compruebe si se encienden los indicadores luminosos de control (LINK/ACT) del router.
2. Proceda con las operaciones descritas en la sección '**Primeros pasos**'. Se recomienda ejecutar el asistente de configuración en la sección Configuración del sistema.

▲ Esta unidad no puede conectarse directamente a un módem independiente. Debe utilizarse un router o un módem incorporado con un router. Dado que existen varias configuraciones de conexión, siga las especificaciones e instrucciones de su operador de telecomunicaciones, proveedor de servicios de Internet y guía de configuración del router.

Primeros pasos

Este manual de instrucciones explica la información básica para utilizar esta unidad. A menos que se indique lo contrario, todas las operaciones descritas se basan en el uso del mando a distancia.

Encendido y apagado

1. Pulse el dial **⏻ / Volumen** de la unidad o el botón **⏻** del mando a distancia para encender la unidad.
2. Pulse el dial **⏻ / Volumen** de la unidad o el botón **⏻** del mando a distancia para poner la unidad en modo de espera.

Selección de modos

Pulse el botón **MODE** del aparato o el botón **q** del mando a distancia para acceder al menú de modos. Gire el dial de **SCROLL/SELECT** (de la unidad o pulse los botones **⏪ / ⏩** del mando a distancia para seleccionar. Pulse el dial de **SCROLL/SELECT** de la unidad o el botón **SELECT** del mando a distancia para cambiar entre los modos **Radio por Internet, Podcasts, Spotify, Reproductor de Música, Radio DAB, Radio FM, Audio Bluetooth y Entrada AUX.**

Cuando la unidad esté inactiva durante aproximadamente 15 minutos, pasará automáticamente al modo de espera. Para apagar la unidad por completo, desenchufe el cable de alimentación de la toma principal. Apaga completamente la unidad para ahorrar energía cuando no la utilices.

Ajuste del volumen

- Gire el botón **⏻/Disco VOLUMEN** del aparato o pulse los botones **VOL +/-** del mando a distancia para ajustar el volumen.
- Si desea apagar el sonido, pulse el botón **MUTE** del mando a distancia. Pulse de nuevo el botón **MUTE**, gire el dial **⏻ / VOLUME** de la unidad o pulse los botones **VOL +/-** del mando a distancia para reanudar la escucha.

Navegación por el menú

1. Pulse el botón **MENU** de la unidad o del mando a distancia para acceder al menú.
2. Gire el dial **SCROLL/SELECT** de la unidad o pulse los botones **▶ || ▲ ▼ ■** del mando a distancia para seleccionar su opción.
3. Pulse el dial de **SCROLL/SELECT** de la unidad o el botón **SELECT** del mando a distancia para confirmar su selección.

Configuración inicial

Cuando conecte la unidad a la toma de corriente por primera vez, la pantalla mostrará la pantalla de bienvenida y, a continuación, aparecerá el menú de idioma. Gire el dial de **SCROLL/SELECT** de la unidad o pulse los botones ► || ▲ ▼ ■ del mando a distancia para cambiar el idioma de la pantalla. Pulse el mando de **SCROLL/SELECT** de la unidad o el botón **SELECT** del mando a distancia para confirmar.

Aparecerá la página de política de privacidad. Visite el sitio web mencionado en la página para ver la política de privacidad detallada. Pulse el botón **SCROLL/SELECT** de la unidad o el botón **SELECT** del mando a distancia para aceptar y pasar al siguiente paso.

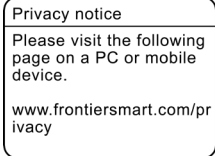

1. Para iniciar el Asistente de configuración inicial, gire el dial de **SCROLL/SELECT** de la unidad o los botones ◀ / ▶ del mando a distancia para seleccionar [SI]. Pulse el dial de **SCROLL/SELECT** de la unidad o el botón **SELECT** del mando a distancia para confirmar.
2. En la siguiente pantalla, puede seleccionar el formato de hora. Seleccione el ajuste deseado [12] o [24] y pulse el dial **SCROLL/SELECT** de la unidad o el botón **SELECT** del mando a distancia para pasar al siguiente paso.
3. Aquí puede seleccionar qué fuente (DAB/FM/Red/Sin actualización) utiliza la unidad para obtener y actualizar la hora y la fecha. Si selecciona 'Actualizar desde la red', pase al siguiente paso para seleccionar la zona horaria y asegúrese de que la hora se muestra correctamente. Inmediatamente después, seleccione 'AHORRO DE LUZ DIURNA' como [ON] u [OFF].
4. En la siguiente pantalla, puede especificar si el producto debe permanecer conectado a Internet cuando está en espera. Gire el dial de **SCROLL/SELECT** de la unidad o pulse los botones ◀ / ▶ del mando a distancia para seleccionar [SI]. Pulse el dial **SCROLL/SELECT** de la unidad o pulse el botón **SELECT** del mando a distancia para confirmar.
5. Su radio buscará ahora su red inalámbrica - esto puede tardar unos segundos y después aparecerá una lista de todas las redes inalámbricas en la pantalla. Seleccione la red WLAN que conozca y si desea usar WPS (Wi-Fi Protected Setup) (Pulsador/Pin) u Omitir WPS para introducir la contraseña usando el teclado mostrado.

Conexión mediante el botón WPS del router

La conexión mediante el botón WPS (Wi-Fi Protected Setup) de su router es una forma rápida y sencilla de conectar su radio sin tener que escribir una contraseña. Seleccione uno de los siguientes métodos de conexión:

Pulsador

Si su router tiene un botón WPS, verá [WPS] delante del nombre de su red.

1. Pulse los botones ► II ▲ ▼ ■ para seleccionar Pulsador. Pulse el botón **SELECT** para confirmar.
2. Ahora verá un mensaje en la pantalla indicándole que pulse el botón WPS de su router. Pulse el botón WPS de su router. Consulte el manual de instrucciones de su router si no está seguro de cuál es el botón WPS.
3. Pulse el botón **SELECT** para confirmar. Su radio se conectará ahora a su router, esto puede tardar unos segundos.

Pin (número de código)

La radio genera un código numérico de 8 dígitos. Introduzca este número de código en el router inalámbrico o dispositivo de acceso.

Conectarse utilizando la contraseña de su red inalámbrica

Si su router no tiene botón WPS, ahora se le pedirá que introduzca la contraseña de su red inalámbrica, o puede seleccionar **OMITIR WPS**, que también le lleva a la pantalla de contraseña.

1. Pulse los botones ► II ▲ ▼ ■ ◀▶ para seleccionar cada letra/número de su contraseña. Pulse el botón **SELECT** para introducir la letra/número seleccionado.
2. Cuando haya introducido la contraseña, pulse los botones ► II ▲ ▼ ■ ◀▶ para seleccionar OK en la parte derecha de la pantalla.
3. Una vez conectada su radio, pulse el botón **SELECT** para salir de la configuración.

La configuración de red puede modificarse en cualquier momento en Menú - Ajustes del sistema - Red - Asistente de red

Pulse el botón **MENU** de la unidad o del mando a distancia para mostrar el menú. Gire el dial **SCROLL/SELECT** de la unidad o pulse los botones ▶ II ▲ ▼ ■ del mando a distancia para seleccionar Ajustes del sistema y, a continuación, pulse el dial **SCROLL/SELECT** de la unidad o el botón **SELECT** del mando a distancia para confirmar.

Ecuualizadores

Este sistema admite diversos ecualizadores y efectos de sonido.

- Pulse el botón **EQ** para acceder al menú Ecualizador.

Alternativamente

- En el modo de configuración del sistema, pulse los botones ▶ II ▲ ▼ ■ para seleccionar **Ecualizador** y, a continuación, pulse el botón **SELECT** para confirmar.

1. La pantalla mostrará: **NORMAL > CLASSIC > ROCK > POP > JAZZ > MY EQ > MY EQ PROFILE SETUP**
2. Pulse los botones ▶ II ▲ ▼ ■ para seleccionar el modo de ecualizador y, a continuación, pulse el botón **SELECT** para confirmar.
3. Para **[MY EQ]**, por favor vaya a **[My EQ Profile Setup]** para la configuración personalizada antes de seleccionar esta opción.
4. Estando en **[My EQ Profile Setup]**, pulse ▶ II ▲ ▼ ■ para seleccionar **[Bass/Treble]** y, a continuación, pulse el botón **SELECT** para entrar. Pulse ▶ II ▲ ▼ ■ para seleccionar los niveles deseados para Agudos y, a continuación, pulse el botón **SELECT** para confirmar.
5. Pulse el botón **BACK** para salir y, a continuación, los botones ◀◀ / ▶▶ para seleccionar **[Sí]**. Pulse el botón **SELECT** para confirmar. La pantalla mostrará Equaliser Saved profile.

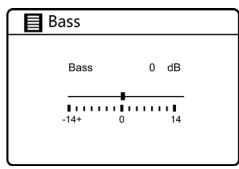
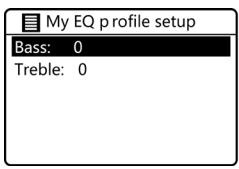

Red

1. Estando en el Modo de Ajustes del Sistema, pulse los botones ► || ▲ ▼ ■ para seleccionar **Red**. Pulse el botón **SELECT** para confirmar.
2. Pulse los botones ► || ▲ ▼ ■ para seleccionar uno de los siguientes ajustes y, a continuación, pulse el botón **SELECT** para confirmar.
3. Pulse el botón **BACK** de la unidad o del mando a distancia para cancelar el ajuste y volver al menú anterior.

Asistente de red	SSID - Seleccione la red inalámbrica deseada. Rescan - Buscar redes disponibles. Manual config - Seleccione la red inalámbrica con DHCP (Dynamic Host Configuration Protocol) activar / desactivar.
Configuración PBC WLAN	Seleccione WPS en la unidad y pulse el botón WPS en el dispositivo de módem con el que desea conectarse. Pulse SCROLL/SELECT en la unidad o SELECT en el mando a distancia para continuar.
Ver configuración	Muestra los ajustes de la unidad.
Ajustes manuales	Seleccione red inalámbrica con DHCP activar/desactivar.
Configuración del PIN de NetRemote	Para definir un número PIN que debe introducirse antes de poder conectarse a la unidad de forma remota a través de una red.
Perfil de la red	Ver la red conectada.
Borrar ajustes de red	Para borrar la memoria de red conectada en Perfil de red.
Mantener la red conectada	Para definir si permanece conectado a su red en modo Standby y cuando no está en modo Network radio.

Hora/Fecha

La Hora/Fecha se puede configurar para que se actualice automáticamente desde la Red de Internet, Radio DAB o FM o Sin actualización.

Nota: Si elige 'Sin actualización', puede ajustar manualmente la hora y la fecha en el Fitzwilliam 3.

Presione el botón **CLOCK** en el control remoto para acceder al menú Establecer hora/fecha para ajustar la hora/fecha. Alternativamente,

- Estando en el Modo de Ajustes del Sistema, pulse los botones ► || ▲ ▼ ■ para seleccionar **Hora/Fecha**. Pulse el botón **SELECT** para entrar. Pulse los botones ► || ▲ ▼ ■ para seleccionar Ajustar Hora/Fecha. Pulse el botón **SELECT** para confirmar.
1. Los dígitos de la fecha parpadearán en la pantalla.
 2. Pulse los botones ► || ▲ ▼ ■ para ajustar la fecha y, a continuación, pulse el botón **SELECT** para confirmar.
 3. Repita el paso (2) anterior para ajustar el Mes/Año/Hora/Minuto.
 4. La fecha y la hora ya están ajustadas.

Para los demás ajustes en Hora/Fecha, pulse los botones ► || ▲ ▼ ■ para seleccionar entre las siguientes opciones y, a continuación, pulse el botón **SELECT** para confirmar.

Actualización automática	DAB/FM/Red/Sin actualización
Establecer formato	Formato 12/24 horas
Establecer zona horaria	Seleccione una zona horaria. (Sólo disponible cuando está activada la actualización automática desde la red).
Horario de verano	Seleccione el horario de verano. (Sólo disponible cuando está activada la actualización automática desde la red).

La configuración predeterminada de actualización automática de la hora es 'Actualizar desde la red'. Si desea ajustar manualmente la hora, se recomienda desactivar la función de actualización automática seleccionando 'Sin actualización'.

Modo de espera inactivo

Utilice el modo de espera inactivo para apagar la unidad después de un tiempo específico de uso en el modo de reproducción.

1. Estando en el Modo de Ajustes del Sistema, pulse los botones ► || ▲ ▼ ■ para seleccionar Modo de Espera Inactivo. Pulse el botón **SELECT** para entrar.
2. Pulse los botones ► || ▲ ▼ ■ para seleccionar entre **Apagado, 2 horas, 4 horas, 5 horas y 6 horas**. Pulse el botón **SELECT** para confirmar.

Idioma

1. En el modo de configuración del sistema, pulse los botones ► || ▲ ▼ ■ para seleccionar Idioma y, a continuación, pulse el botón **SELECT** para entrar.
2. Pulse los botones ► || ▲ ▼ ■ para cambiar el idioma de la pantalla según su elección.
3. Pulse el botón **SELECT** para confirmar.

Restablecimiento de fábrica

Puede haber ocasiones en las que necesite restablecer su unidad a los ajustes de fábrica, especialmente cuando, por ejemplo, se muda de casa o cuando experimenta problemas de recepción, es posible que desee restablecer y volver a intentarlo. Si se muda a otra parte del país y capta las emisoras DAB locales y nacionales de esa zona, es posible que los canales sintonizados anteriormente ya no estén disponibles.

1. Mientras se encuentra en el Modo de Configuración del Sistema, pulse los botones ► || ▲ ▼ ■ para seleccionar **Reinicio de Fábrica**, y pulse el botón **SELECT** para entrar.
2. Pulse los botones ◀◀ / ▶▶ para seleccionar **[Si]** y, a continuación, pulse el botón **SELECT** para confirmar o seleccione **[NO]** para cancelar.

Al completar un restablecimiento de fábrica, se borrarán todos los ajustes, emisoras sintonizadas, Internet y emisoras presintonizadas DAB y FM.

Actualización del Software

1. Estando en el Modo de Ajustes del Sistema, pulse los botones ► || ▲ ▼ ■ para seleccionar **Actualización de Software** y luego pulse el botón **SELECT** para entrar.
2. Pulse los botones ► || ▲ ▼ ■ para seleccionar 'Auto-check setting' o 'Check Now' y, a continuación, pulse el botón **SELECT** para confirmar.

▲ Antes de descargar el software, asegúrese de que la radio está enchufada a una toma de corriente estable. La interrupción del suministro eléctrico durante la descarga/actualización del software puede provocar alteraciones en el

Asistente de configuración

El Asistente de Configuración está disponible en Configuración del Sistema. Puede ejecutarlo para configurar la Fecha/Hora o los Ajustes de Red. Una vez completado, la radio estará lista para su uso.

Información

1. Mientras se encuentra en el modo Configuración del sistema, pulse los botones ► || ▲ ▼ ■ para seleccionar **Información** y, a continuación, pulse el botón **SELECT** para entrar.
2. La información disponible es: La versión del software, la versión de Spotify, el ID de la radio y el nombre de Friendly se mostrarán en la pantalla.

Política de privacidad

1. Para ver la página de Política de privacidad, pulse **MENU** y vaya a **Ajustes del sistema** - Política de privacidad.
2. Después de 'Factory reset', es necesario leer y una vez más, estar de acuerdo con **la política de privacidad**.

Luz de fondo

1. En el modo Ajustes del sistema, pulse los botones ► || ▲ ▼ ■ para seleccionar Luz de fondo y, a continuación, pulse el botón **SELECT** para entrar.
2. Para ver los ajustes de **Retroiluminación**, pulse los botones ► || ▲ ▼ ■ y seleccione cualquiera de las siguientes opciones. Pulse el botón **SELECT** para confirmar.

Modo de funcionamiento Luz de fondo	Alta / Media / Baja
Modo de espera Retroiluminación	Tiempo de espera: Apagado/ 10 seg/ 30 seg/ 60 seg Nivel de espera: Alto/ Medio/ Bajo/ Apagado

Como alternativa, pulse repetidamente el botón **DIMMER** del mando a distancia para ajustar el nivel de retroiluminación en el modo ON o en el modo de espera.

Si 'Tiempo de espera' está ajustado en OFF, el brillo de la pantalla en el modo de espera será el mismo que en el modo de funcionamiento, y no podrá utilizar el botón **DIMMER** del mando a distancia.

Radio por Internet

Para escuchar una emisora de radio por Internet, tu radio debe estar conectada a la red. Intente colocar su radio lo más cerca posible de su router para obtener la mejor velocidad de conexión. Cuando se selecciona el modo de radio por Internet, la radio se conecta con el portal de radio por Internet de Frontier Silicon para descargar una lista de emisoras. Una vez seleccionada una emisora, la radio se conectará directamente a esa emisora.



Pulse el botón **MODE** de la unidad o del mando a distancia para acceder al Menú de Modo. Gire el dial de **SCROLL/SELECT** de la unidad o pulse los botones **◀** / **▶** del mando a distancia para seleccionar el Modo Radio por Internet. Pulse el dial de **SCROLL/SELECT** y, a continuación, pulse en la unidad o el botón **SELECT** del mando a distancia para confirmar.

En el modo Radio por Internet, pulse el botón **MENU** de la unidad o del mando a distancia para acceder al menú. Puede elegir entre: **Última escucha**, **Lista de emisoras**, **Ajustes del sistema** y **Menú principal**. Presione los botones **▶** **||** **▲** **▼** **■** para seleccionar y pulse el botón **SELECT** para entrar en cada sección.

Cuando se reinicia la Radio por Internet, se seleccionan automáticamente las últimas emisoras escuchadas. Para volver a [Lista de emisoras], pulse el botón **BACK**.

Últimas escuchadas

1. Pulse los botones **▶** **||** **▲** **▼** **■** para seleccionar el historial de emisoras escuchadas anteriormente.
2. Pulse el botón **SELECT** para confirmar.

Lista de emisoras

Si es la primera vez que escucha la Radio por Internet, la radio estará en [**Lista de emisoras**].

Pulse los botones ► || ▲ ▼ ■ para seleccionar una de las siguientes opciones y, a continuación, pulse el botón **SELECT** para confirmar.

Países'	Para buscar emisoras específicas de su país. Dentro de este ámbito, mostrará las emisoras de radio locales.
'Buscar en'	Para buscar emisoras utilizando varias palabras clave. En la pantalla aparecerá el nombre y una descripción de la seleccionada.
'Ubicación'	Para seleccionar emisoras de radio de una lista de países disponibles.
'Popular'	Seleccione una emisora de una lista de las emisoras de Internet más populares de todo el mundo.
'Descubra'	Seleccione emisoras de varias categorías: País, Género o Idioma.

Pulse el botón **BACK** del aparato o del mando a distancia para volver al menú.

Estaciones presintonizadas

Las emisoras de Radio por Internet presintonizadas se almacenan en el Fitzwilliam 3 y no se puede acceder a ellas desde otras emisoras de radio.

1. Para almacenar una presintonía de Radio por Internet, primero debe estar escuchando la emisora que desea guardar. Mantenga pulsado el botón **PRESET** de la unidad o del mando a distancia durante 2 segundos hasta que la pantalla muestre la opción 'Save to Preset'.
2. Con los botones ► || ▲ ▼ ■ desplácese por la lista de las 30 presintonías, seleccione el número y pulse el botón **SELECT** para confirmar.

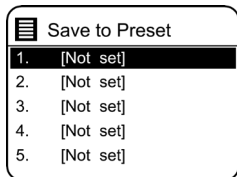

Recuperación de una emisora memorizada

1. Para recuperar una presintonía, pulse el botón **PRESET** (no lo mantenga pulsado) en la unidad o en el mando a distancia y, a continuación, pulse los botones ► || ▲ ▼ ■ para seleccionar una de las emisoras presintonizadas de la lista.
2. Pulse el botón **SELECT** para confirmar la selección.

Alternativamente, en el mando a distancia,

Pulse los botones Preset arriba, abajo para navegar por las emisoras presintonizadas.

- O pulse las teclas numéricas (**1-9**) del mando a distancia para acceder rápidamente a la emisora presintonizada 1-9, directamente.
- Si no hay ninguna emisora guardada en un botón específico, mostrará Preset empty.

El funcionamiento para guardar presintonías y recuperar emisoras es el mismo para Radio por Internet/podcasts, DAB y FM.

Información de la pantalla de radio por Internet

Pulse el botón **INFO** repetidamente en la unidad o en el mando a distancia para ver diversa información en la pantalla, como: **Información/Descripción del canal - Idioma/Localización - Tasa de bits/Formato de sonido/Tasa de muestreo - Memoria intermedia de reproducción - Fecha.**

Podcasts

Para escuchar Podcasts, su radio debe estar conectada a la red de Internet. Intente colocar su radio lo más cerca posible de su router para obtener las mejores velocidades de conexión.

Pulse el botón **MODE** de la unidad o del mando a distancia para acceder al menú Mode.

Gire el dial **SCROLL/SELECT** de la unidad o pulse los botones **◀ / ▶** del mando a distancia para seleccionar el modo Podcasts. Pulse el botón **SCROLL/SELECT** de la unidad o el botón **SELECT** del mando a distancia para confirmar.

Última escucha

1. Pulse los botones **▶ || ▲ ▼ ■** para seleccionar [Último escuchado] y, a continuación, pulse el botón **SELECT** para confirmar.
2. Pulse los botones **▶ || ▲ ▼ ■** para seleccionar el historial de emisoras escuchadas anteriormente y, a continuación, pulse el botón **SELECT** para confirmar la selección.

Lista de Podcasts

En el modo Podcasts, pulse el botón **MENU** para acceder al menú. Pulse los botones **▶ || ▲ ▼ ■** para seleccionar [Lista Podcast] y pulse el botón **SELECT** para confirmar.

Cuando se reinicia la radio, se selecciona automáticamente el último podcast escuchado. Para volver a [Lista de podcasts], pulse el botón **BACK**.

Si es la primera vez que escucha la radio Podcasts, la radio estará en [Lista de podcasts].

Pulse los botones **▶ || ▲ ▼ ■** para seleccionar una de las siguientes opciones y, a continuación, pulse el botón **SELECT** para entrar en cada una de ellas.

Países'	Para buscar podcasts específicos en su país. Dentro de este ámbito, mostrará podcasts locales.
'Buscar en'	Para buscar podcasts utilizando varias palabras clave. El nombre y la descripción del podcast seleccionado aparecerán en la pantalla.
'Ubicación'	Para seleccionar podcasts de una lista de países disponibles.
'Descubra'	Seleccione podcasts de varias categorías: País, Género o Idioma.



Spotify Connect

- Utiliza tu teléfono, tableta u ordenador como mando a distancia para tu Spotify Connect.
- Visita [spotify.com/connect](https://www.spotify.com/connect) para saber cómo.  Spotify

Licencias

El Software Spotify está sujeto a licencias de terceros que se encuentran aquí:
<https://www.spotify.com/connect/third-party-licenses>

Funcionamiento del reproductor de música

El Reproductor de Música incorporado le permite reproducir archivos de audio no protegidos almacenados en una memoria USB conectada al puerto USB del Fitzwilliam 3.

Pulse el botón **MODE** de la unidad o del mando a distancia para acceder al menú Mode. Gire el dial **SCROLL/SELECT** de la unidad o pulse los botones **◀** / **▶** del mando a distancia para seleccionar el Modo Reproductor de Música y, a continuación, pulse el dial **SCROLL/SELECT** de la unidad o el botón **SELECT** del mando a distancia para entrar.

Modo de reproducción USB

- Cuando se conecta una memoria USB a la unidad en el Modo Reproductor de Música, la pantalla muestra 'Disco USB conectado - ¿Abrir carpeta?' pulse el botón **SELECT** para confirmar [**SÍ**].

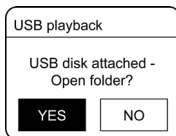

▲ Alternativamente, ,

- En el modo Reproductor de Música, pulse los botones **▶** **||** **▲** **▼** **■** para seleccionar **Reproducción USB** y pulse el botón **SELECT** para confirmar.

Pulse los botones **▶** **||** **▲** **▼** **■** para seleccionar y pulse el botón **SELECT** para iniciar la reproducción.

1. La mayoría de los Fitzwilliam 3 soportan el formato de película de audio MP3 para la reproducción USB.
2. La unidad admite un almacenamiento USB de hasta 128 GB.
3. La unidad puede no ser compatible con todas las memorias USB por lo tanto esto no es una indicación de un problema con la unidad

Reproducción de música a través del reproductor de música

1. Pulse el botón '**SCAN / ► II**' de la unidad o el botón **► II / ▲** del mando a distancia para reproducir/pausar la música o
2. Pulse los botones **◀◀ / ▶▶** de la unidad o del mando a distancia para saltar a la pista anterior/siguiente.

Mi lista de reproducción

1. En el menú del reproductor de música, pulse los botones **► II ▲ ▼ ■** para seleccionar '**Mi lista de reproducción**' y pulse el botón **SELECT** para entrar.
2. Pulse los botones **► II ▲ ▼ ■** para seleccionar las canciones y pulse el botón **SELECT** para iniciar la reproducción desde la lista de reproducción.

Guardar canciones en Mi lista de reproducción

- Para guardar una canción en 'My Playlist' mientras reproduce una canción mantenga pulsado durante 2 segundos el botón **SELECT** para guardar.

Repetir

1. En el menú del reproductor de música, pulse los botones **► II ▲ ▼ ■** para seleccionar **Repetir reproducción** y pulse el botón **SELECT** repetidamente para activar o desactivar la 'Repetición de reproducción'. En la barra de estado aparece el símbolo 'Repetir' correspondiente.
2. Alternativamente, pulse repetidamente el botón **REPEAT** del mando a distancia para activar/desactivar el modo.

Reproducción aleatoria

1. Estando en el menú Reproductor de Música, pulse los botones **► II ▲ ▼ ■** para seleccionar **Reproducción Aleatoria** y, a continuación, pulse el botón **SELECT** repetidamente para activar/desactivar la 'Reproducción Aleatoria'. En la barra de estado aparecerá el símbolo 'Reproducción aleatoria' correspondiente.
2. Alternativamente, pulse el botón **RANDOM** del mando a distancia repetidamente para activar o desactivar la reproducción aleatoria.

Cargar un dispositivo mediante el puerto USB

Puedes cargar tu dispositivo mediante el puerto USB del Majority Fitzwilliam 3, utilizando un cable USB (no suministrado).

1. La corriente máxima para la carga por USB es de 1A.
2. No se garantiza la carga de todos los dispositivos a través del puerto USB del Fitzwilliam 3.
3. La función de carga USB no es compatible con el modo Reproductor de música.

Funcionamiento de DAB

Pulse el botón **MODE** de la unidad o del mando a distancia para acceder al Menú de Modo. Gire el dial **SCROLL/SELECT** de la unidad o pulse los botones **◀ / ▶** del mando a distancia para seleccionar el modo **Radio DAB**. Pulse el dial de **SCROLL/SELECT** de la unidad o el botón **SELECT** del mando a distancia para confirmar. El Fitzwilliam 3 entrará en modo DAB y realizará una búsqueda automática. Durante el escaneo, la pantalla mostrará **'Escaneando...'** junto con una barra deslizante que indica el progreso y el número de emisoras encontradas. Una vez finalizada la exploración, la unidad seleccionará la primera emisora encontrada alfanuméricamente.

Para explorar la lista de las emisoras de radio DAB encontradas, pulse los botones **▶ || ▲ ▼ ■** para seleccionar y, a continuación, pulse el botón **SELECT** para confirmar.

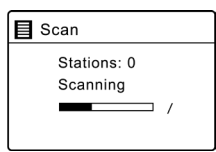
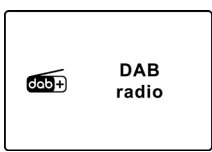

Lista de emisoras

1. En el modo DAB, pulse el botón **MENU** para acceder al menú **DAB**.
2. Pulse los botones **▶ || ▲ ▼ ■** para **seleccionar Lista** de emisoras y, a continuación, pulse el botón **SELECT** para entrar.
3. Aparecerá en pantalla una lista de las emisoras DAB encontradas.

Auto Scan

Pulse el botón **'SCAN / ▶ ||'** en la unidad o el botón **SCAN** en el mando a distancia para activar la búsqueda automática. Alternativamente,

Pulse el botón **MENU** y, a continuación, pulse los botones **▶ || ▲ ▼ ■** para buscar y seleccionar Scan. Pulse el botón **SELECT** para confirmar.

1. La pantalla mostrará **'Scanning...'** y una barra de progreso.
2. Todas las emisoras de radio DAB encontradas se almacenarán automáticamente. Para explorar y escuchar las emisoras encontradas, pulse los botones **▶ || ▲ ▼ ■** para seleccionar y, a continuación, pulse el botón **SELECT** para confirmar.

Sintonización manual

Además de la función de sintonización automática, puedes sintonizar manualmente el receptor. Esta función puede ayudarte cuando desees alinear su antena o añadir nuevas emisoras de radio que podría haber pasado por alto al realizar la búsqueda automática.

1. Pulse el botón **MENU** para visualizar el menú.
2. Pulse los botones ► **II** ▲ ▼ ■ para seleccionar Sintonización Manual y, a continuación, pulse el botón **SELECT** para confirmar.
3. La pantalla mostrará el multiplex 5A a 13F.
4. Pulse los botones ► **II** ▲ ▼ ■ para seleccionar el canal y, a continuación, pulse el botón **SELECT** para confirmar.
5. Para escuchar las emisoras encontradas, vuelva a la pantalla de reproducción en curso y pulse los botones ► **II** ▲ ▼ ■ para seleccionar la emisora deseada de la lista de emisoras y pulse el botón **SELECT** para confirmar.

Información de la pantalla DAB

Pulse repetidamente el botón **INFO** de la unidad o del mando a distancia para desplazarse por la información disponible. La pantalla mostrará información variada en cada pulsación de botón como: DLS (Segmento de Etiqueta Dinámica) - Tipo de Programa - Conjunto/Frecuencia - Error de señal/Fuerza - Tasa de bits/Codec/Canales - Fecha

DLS (Segmento de etiqueta dinámica)

Se trata de un mensaje desplazable que ofrece información en tiempo real, por ejemplo, títulos de canciones, titulares de noticias, etc.

Tipo de programa

Describe el estilo o género del programa que se está emitiendo.

Nombre del conjunto/frecuencia

Muestra el nombre del multiplex que contiene la emisora que está escuchando y la frecuencia. Un multiplex es un conjunto de emisoras de radio que se agrupan y transmiten en una misma frecuencia. Hay mult

Error de señal/ Intensidad de la señal

El error de señal se indica con un número. Si el número es 0, significa que la señal recibida está libre de errores y la intensidad de la señal es fuerte. Si la tasa de error es alta, se recomienda reposicionar la antena de radio o cambiar la posición de la unidad. La pantalla mostrará una barra deslizante para indicar la intensidad de la señal, cuanto más fuerte sea la señal, más larga será la barra de izquierda a derecha.

Tasa de bits / Codec / Canales

La pantalla mostrará la tasa de bits de audio digital que se está recibiendo con información adicional sobre el códec de audio y la configuración de canales.

Fecha

Muestra la fecha actual proporcionada automáticamente por la emisora.

Podar inválidos

Puede eliminar todas las emisoras no disponibles de la lista.

1. Estando en el modo DAB, pulse el botón **MENU** y pulse los botones ► || ▲ ▼ ■ para seleccionar **Prune invalid**. Pulse el botón **SELECT** para confirmar.
2. Pulse los botones ◀◀ / ▶▶ para seleccionar **[SÍ]** y, a continuación, pulse el botón **SELECT** para confirmar. O seleccione **[NO]** para cancelar.

DRC (Compresión de rango dinámico)

Si está escuchando música con un alto rango dinámico en un entorno ruidoso, es posible que desee comprimir el rango dinámico de audio.

1. En el modo DAB, pulse el botón **MENU**, luego pulse los botones ► || ▲ ▼ ■ para seleccionar **DRC** y pulse el botón **SELECT** para confirmar.
2. Pulse los botones ► || ▲ ▼ ■ para seleccionar DRC alto/bajo/apagado y, a continuación, pulse el botón **SELECT** para confirmar el ajuste.

Orden de las estaciones

Es posible que desee organizar el orden del listado de emisoras.

1. En el modo DAB, pulse el botón **MENU** y pulse los botones ► **II** ▲ ▼ ■ para seleccionar Orden de emisoras y pulse el botón **SELECT** para entrar.
2. Pulse los botones ► **II** ▲ ▼ ■ para seleccionar **Alfanumérico/Conjunto** y, a continuación, pulse el botón **SELECT** para confirmar el ajuste.

Guardar y recuperar emisoras presintonizadas

- Consulte 'Estaciones presintonizadas' y 'Recuperación de una emisora almacenada' en la sección Radio por Internet para obtener instrucciones (p.19).

Funcionamiento de FM

Pulse el botón **MODE** de la unidad o del mando a distancia para acceder al Menú de Modo.

Gire el dial de **SCROLL/SELECT** de la unidad o pulse los botones **◀** / **▶** del mando a distancia para seleccionar el modo Radio FM. Pulse el dial de **SCROLL/SELECT** de la unidad o el botón **SELECT** del mando a distancia para confirmar.

La pantalla mostrará la frecuencia.

Búsqueda automática

- Pulse el botón '**SCAN** / **▶**' de la unidad o el botón '**SCAN** / **▶** **||**' del mando a distancia para iniciar la búsqueda de una emisora. Una vez encontrada una emisora, la búsqueda se detendrá automáticamente.

Alternativamente,

- Mantenga pulsados durante 2 segundos los botones **▶** **||** **▲** **▼** **■** para iniciar la búsqueda de una emisora.

Es posible que la búsqueda automática no se detenga en una emisora con una señal muy débil.

Sintonización manual

Para buscar emisoras FM manualmente, gire el dial **SCROLL/SELECT** de la unidad o pulse los botones **▶** **||** **▲** **▼** **■** del mando a distancia repetidamente hasta alcanzar la frecuencia deseada.

▲ Con la Radio FM, puede ser necesario sintonizar con precisión cada emisora girando el dial **SCROLL/SELECT** de la unidad o pulsando repetidamente los botones **▶** **||** **▲** **▼** **■** del mando a distancia. Cada pulsación ajustará la frecuencia en 0,05 MHz. Si la recepción de la señal sigue siendo deficiente, ajuste la posición de la antena o intente trasladar la radio a otro lugar.

Información de la pantalla FM

Pulse repetidamente el botón **INFO** de la unidad o del mando a distancia para desplazarse por la información disponible. La pantalla mostrará información variada en cada pulsación de botón como: Texto de radio - Tipo de programa - Frecuencia - Fecha.

Texto de radio RDS (Radio Data System)

La pantalla muestra un mensaje desplazable con información del programa que se está reproduciendo en ese momento.

Tipo de programa

Describe el estilo o género de música que se está emitiendo.

Nombre de la emisora / Frecuencia

Cuando se recibe una emisora RDS, se mostrará el nombre de dicha emisora. Si esta información no está disponible, se mostrará la frecuencia.

Fecha

Muestra la fecha actual proporcionada automáticamente por la emisora.

Configuración de búsqueda

1. Pulse el botón **MENU** para acceder al menú del modo **FM**.
2. Pulse los botones **▶ II ▲ ▼ ■** para seleccionar **Scan Setting** y, a continuación, pulse el botón **SELECT** para entrar.
3. Pulse los botones **◀◀ / ▶▶** para seleccionar **[Si]** para recibir sólo señal fuerte y, a continuación, pulse el botón **SELECT** para confirmar.

Configuración de audio

1. Pulse el botón **MENU** para acceder al Menú FM.
2. Pulse los botones **▶ II ▲ ▼ ■** para seleccionar **Ajuste de audio** y, a continuación, pulse el botón **SELECT** para entrar.
3. Pulse los botones **◀◀ / ▶▶** para seleccionar **[Si]** para escuchar sólo en mono o **[NO]** para dejar que la unidad seleccione automáticamente Estéreo o Mono.
4. Pulse el botón **SELECT** para confirmar.

Alternativamente, pulse el botón **MONO/ST.** del mando a distancia para alternar entre la selección **Mono** solamente o **Mono/Estéreo**.

Guardar y recuperar emisoras presintonizadas

- Consulte 'Estaciones presintonizadas' y 'Recuperación de una emisora almacenada' en la sección Radio por Internet para obtener instrucciones en (p.19).

Funcionamiento Bluetooth

La unidad dispone de una función Bluetooth que puede recibir una señal en un radio de 8 metros. Empareja la unidad con un dispositivo Bluetooth, como un teléfono o una tableta, desde el que reproducir música:

1. Pulse el botón **MODE** del Fitzwilliam 3 o el del mando a distancia para acceder al menú Mode. Gira el dial **SCROLL/SELECT** de la unidad o pulsa los botones **◀ / ▶** del mando a distancia para seleccionar el modo **Bluetooth Audio** y, a continuación, pulsa el dial **SCROLL/SELECT** de la unidad o el botón **SELECT** del mando a distancia para confirmar.
2. Si la unidad no está emparejada con ningún dispositivo Bluetooth, el logotipo de Bluetooth empezará a parpadear indicando que la unidad está ahora en modo de emparejamiento.
3. Active su dispositivo Bluetooth y búsquelo. El '**Majority Fitzwilliam 3**' aparecerá en su lista de dispositivos Bluetooth.
4. Seleccione 'Majority Fitzwilliam 3' e introduzca '0000' como contraseña, si es necesario. Una vez conectados, el logotipo Bluetooth de la pantalla dejará de parpadear, indicando que ambos dispositivos están emparejados.
5. Para detener la conexión Bluetooth existente y emparejar con otro dispositivo, mantenga pulsado durante 2 segundos el botón **Stop** de la unidad o pulse el botón **PAIR** del mando a distancia para emparejar con otro dispositivo.
6. Para desconectar la función Bluetooth, cambie el Majority Fitzwilliam 3 a un modo diferente o desconecte y retire el Majority Fitzwilliam 3 del dispositivo con el que se ha emparejado.



Reproducción de música a través de Bluetooth

Pulsa el botón '**SCAN / ► II**' de la unidad o el botón '**► II ▲**' del mando a distancia para reproducir/pausar la música. Pulsa los botones '**◀◀ / ►►**' de la unidad o del mando a distancia para saltar a la pista anterior/siguiente.

- El alcance operativo entre la unidad y el dispositivo es de aproximadamente 8 metros.
- Si la intensidad de la señal es débil, es posible que el receptor Bluetooth se desconecte, pero volverá a entrar en el modo de emparejamiento automáticamente.
- Para una mejor recepción, elimina cualquier obstáculo entre la unidad y el dispositivo Bluetooth.
- No se garantiza la compatibilidad con todos los dispositivos y tipos de medios.
- Algunos teléfonos móviles con la función Bluetooth pueden conectarse y desconectarse al realizar y finalizar llamadas. Esto no es una indicación de un problema con su unidad.

Controla y ajusta el volumen en el Fitzwilliam 3 y en tu dispositivo Bluetooth.

Entrada auxiliar

La ENTRADA AUX se puede utilizar para reproducir sonido desde un dispositivo externo, como un teléfono, una tableta o un dispositivo similar.

1. Conecte el dispositivo externo a la entrada de audio analógica del Fitzwilliam 3 mediante un cable AUX de 3,5 mm (no incluido).
2. Pulse el botón **MODE** de la unidad o del mando a distancia para acceder al menú Mode. Gire el dial **SCROLL/SELECT** de la unidad o pulse los botones **◀ / ▶** del mando a distancia para seleccionar el modo AUX In. Pulse el dial de **SCROLL/SELECT** de la unidad o el botón **SELECT** del mando a distancia para confirmar.
3. Pulse los botones **VOL +/-** del mando a distancia para ajustar el control de volumen al nivel de salida de sonido deseado. Ajuste el volumen deseado en la radio y en el dispositivo de audio externo si es necesario.
4. En el modo de reproducción AUX, controle las funciones de audio a través de su dispositivo externo.

▲ Cuando conecte el dispositivo de audio externo, consulte el manual del propietario.

NetRemote

La mayoría Fitzwilliam 3 se puede controlar utilizando el NetRemote instalado en un teléfono inteligente o tableta en el sistema iOS o Android solamente. Al descargar la **aplicación UNDOK**, puede ver todos los modos de **radio por Internet, Podcasts, Spotify, reproductor de música, DAB, FM, Bluetooth y AUX In** en su dispositivo.

Busca **UNDOK** en Google Play (Android) o Apple Store (iPhone) e instala la aplicación en tu smartphone o tablet.

Antes de utilizar la aplicación **UNDOK**, asegúrese de que el Fitzwilliam 3 y el teléfono inteligente o tableta están en la misma red Wi-Fi. Inicia la aplicación.

La aplicación se inicia y busca los dispositivos disponibles en la red. Busque y seleccione The Majority Fitzwilliam 3 en la lista para conectarse.

- Una vez que el teléfono inteligente o tableta accedido a través de la aplicación UNDOK el Fitzwilliam 3, se conectará automáticamente la próxima vez al abrir la aplicación de nuevo.
- Tenga en cuenta que si otro smartphone o tableta con la misma aplicación se conectan dentro de la misma red, la conexión original se cortará.

Cuando se conecte por primera vez con la unidad, es posible que se le pida que introduzca un código PIN. El PIN por defecto es **1234**. Para más detalles sobre cómo cambiar el PIN de seguridad, consulte la sección **Configuración del sistema: Red - Configuración del PIN de NetRemote**.

Seleccione el modo que desee en la página principal de la aplicación de su dispositivo. Controle el modo seleccionado en su smartphone o tableta y en el dispositivo simultáneamente.

Uso de los auriculares

No escuche música a un volumen alto cuando utilice auriculares. De lo contrario, podría sufrir daños auditivos permanentes. Ponga el volumen del sintonizador al nivel más bajo antes de utilizar auriculares.

- Utilice auriculares con cable con clavija de 3,5 mm (no incluidos).
- Inserte el conector de los auriculares en la toma para auriculares que se encuentra en el panel frontal del Fitzwilliam 3.

⚠ La exposición prolongada a música alta puede causar daños en los oídos. Es mejor evitar el volumen extremo cuando se utilizan auriculares, especialmente durante largos períodos de tiempo.

Configuración de reposo

Esta función le permite programar la unidad para que cambie por sí misma al modo de espera tras un período de tiempo determinado.

1. Para activar la función Sleep, pulse repetidamente el botón **SLEEP** del mando a distancia. La hora cambiará en la siguiente secuencia en cada pulsación del botón:

▲
Dormir APAGADO → 15 minutos → 30 minutos → 45 minutos → 60 minutos → 90 minutos → 120 minutos

2. Cuando aparezca en la pantalla la hora de sueño deseada, deje de pulsar el botón y el temporizador de sueño se activará en dos segundos. Aparecerá '##' en la pantalla. Junto al icono de dormir, también verá en la pantalla el tiempo restante hasta que la unidad se apague.
3. Cuando el temporizador llegue a cero, el aparato pasará al modo de espera. Para desactivar la función Sleep, mientras el temporizador de apagado automático sigue en cuenta atrás, pulse el botón **SLEEP** repetidamente para seleccionar 'SLEEP OFF'.

▲ Alternativamente,

1. Pulse el botón **MENU** del mando a distancia para acceder al menú principal. Pulse los botones ► || ▲ ▼ ■ para seleccionar el menú y, a continuación, pulse el botón **SELECT** para entrar.
2. Pulse los botones ► || ▲ ▼ ■ para seleccionar Reposo y, a continuación, pulse el botón **SELECT** para entrar.
3. Pulse los botones ► || ▲ ▼ ■ para seleccionar la duración del temporizador de apagado como OFF y, a continuación, pulse el botón **SELECT** para confirmar.

Ajuste de la alarma

1. Pulse el botón **ALARMA** del mando a distancia, la pantalla mostrará 'Alarma (1 ó 2): Off [hh:mm]'.
2. Pulse los botones ► || ▲ ▼ ■ para seleccionar el número de alarma (1 ó 2) y, a continuación, pulse el botón **SELECT** para empezar a introducirlo.

Pulse los botones ► || ▲ ▼ ■ para seleccionar una de las siguientes opciones y, a continuación, pulse el botón **SELECT** para confirmar.

'Activar'	Apagado/ Diario/ Una vez/ Fines de semana/ Entre semana
'Tiempo'	(Hora de activación de la alarma)
'Modo'	Zumbador/ Radio por Internet/ DAB/ FM
'Preestablecido'	Última escucha/ (emisora presintonizada)
'Volumen'	0-32
'Guardar'	Guardar y confirmar el ajuste de la alarma

3. Por último, seleccione 'GUARDAR' y, a continuación, pulse el botón **SELECT** para guardar el ajuste de la alarma. La pantalla mostrará

Alarma guardada. Cuando la alarma esté ajustada, el icono de alarma aparecerá en la pantalla.

4. Para desactivar temporalmente la alarma, pulse el botón **SNOOZE** del mando a distancia para activar la función Snooze cuando suene la alarma. Pulse repetidamente el botón **SNOOZE** del mando a distancia para ajustar el periodo de snooze a **5, 10, 15 ó 30 minutos** sucesivamente. El tiempo de snooze ajustado se mostrará en la pantalla y la unidad pasará al modo de espera.
5. Para apagar la alarma cuando suene, pulse el botón **VOLUME** de la unidad o el botón Power del mando a distancia, o el botón **ALARM** del mando a distancia.

Cancelación de la alarma

1. Pulse el botón **ALARMA** del mando a distancia y en la pantalla aparecerá 'Alarma (1 ó 2): On [hh:mm]'.
2. Pulse los botones ► **II** ▲ ▼ ■ para seleccionar el número de alarma (1 ó 2) y, a continuación, pulse el botón **SELECT** para iniciar el ajuste del temporizador.
3. Pulse los botones ► **II** ▲ ▼ ■ para seleccionar 'Activar' y, a continuación, pulse el botón **SELECT** para confirmar.
4. Pulse los botones ► **II** ▲ ▼ ■ para seleccionar 'Desactivado' y, a continuación, pulse el botón **SELECT** para confirmar.
5. Por último, seleccione 'Guardar' y pulse el botón **SELECT** para guardar el ajuste.
6. Alternativamente, durante el Modo de Espera, pulse repetidamente el botón **ALARM** del mando a distancia para activar/desactivar secuencialmente la Alarma 1/2 guardada.

Especificaciones del producto

Fuente de alimentación	AC100-240V ~ 50/60Hz
Consumo de energía	7.8W
Entorno de trabajo - Temperatura	0 ~ 35 °C
Peso neto	Unidad principal: app. 2.3 kg
Unidad Dimensión(W) x (D) x (H)	435 x 298 x 74 mm
Radiofrecuencia	M 87.50 – 108.00 MHz DAB 174.928 - 239.200 MHz
Fuente de alimentación	DC 5V 1A
Consumo de energía	1.66A Max
Entorno de trabajo - Temperatura	750g
Peso neto	13.8cm x 13.8cm x 6.9cm (LxWxH)

Cómo activar el puerto de red inalámbrica:

- Conecte la unidad a la corriente.
- Cambie al modo inalámbrico (por ejemplo, Internet).

Cómo desactivar el puerto de red inalámbrica:

- Vaya a Menú principal - Ajustes del sistema - Red - Mantener red conectada. Seleccione No y pulse el botón **SELECT** para mantener la red desconectada.

Versión Bluetooth	Versión	V4.2(solo apoyo BR+EDR)
	Potencia máxima transmitida	5 dBm
	Banda de frecuencias	2402 - 2480 MHz
Wi-Fi	Potencia máxima transmitida	15 dBm
	Banda de frecuencias	2412 - 2472 MHz

Consumo de energía en espera:

Wi-Fi apagado: < 1,00 W (modo de espera estándar) Wi-Fi encendido: < 2,00 W (modo de espera de red)

Nota:

- El equipo entrará en modo de espera de red transcurridos unos 15 minutos.
- Es inadecuado para el uso previsto del equipo si el aparato no recibe señal de radio en el modo FM.
- En los modos Radio por Internet, Podcasts, Spotify, Reproductor de Música, Radio DAB, Audio Bluetooth, Entrada AUX, el equipo pasará automáticamente al modo de espera después de 15 minutos si no tiene reproducción de audio. Pulse el botón Standby para reanudar la reproducción.
- El producto puede tener ruido (señal de 1KHz) en presencia de fuertes campos electromagnéticos, en caso de mal funcionamiento debido a estos fuertes campos electromagnéticos, el usuario necesita esperar hasta reanudar el funcionamiento normal sin intervenir'.

Apoye

Gracias por adquirir el Majority Fitzwilliam 3. Siga las instrucciones del manual para configurar su dispositivo y disfrutar de sus fantásticas funciones. Si necesita más ayuda con su nuevo dispositivo, póngase en contacto con nuestro equipo de asistencia en el sitio web de Majority: <https://www.majority.co.uk/support>.

Garantía

Registre su producto en los 30 días siguientes a la compra en www.majority.co.uk para activar su garantía ampliada. Se aplican los términos y condiciones.

1. Lea estas instrucciones.
2. Conserve estas instrucciones. Las instrucciones también están disponibles para su descarga en www.majority.co.uk.
3. Preste atención a todas las advertencias.
4. Siga todas las instrucciones.
5. No limpie el aparato cerca o con agua.
6. No bloquee ninguna abertura de ventilación. Realice la instalación de acuerdo con las instrucciones del fabricante.
7. No bloquee ninguna abertura de ventilación. Realice la instalación de acuerdo con las instrucciones del fabricante.
8. No lo instale cerca de fuentes de calor como radiadores, rejillas de calefacción, estufas u otros aparatos que produzcan calor.
9. Proteja la alimentación eléctrica para que no sea pisada o pellizcada, especialmente en los enchufes, tomas de corriente y en el punto en el que salen del aparato.
10. Utilice únicamente los accesorios especificados por el fabricante.
11. Desenchufe este aparato durante las tormentas de luz o cuando no lo vaya a utilizar durante largos periodos de tiempo.
12. Encargue todas las tareas de mantenimiento a personal cualificado.
13. No coloque sobre el aparato ninguna fuente de llama desnuda, como una vela encendida.
14. Deseche los productos eléctricos usados y las pilas de forma segura de acuerdo con las autoridades y normativas locales.

ADVERTENCIAS ADICIONALES

El aparato no debe exponerse a goteos, salpicaduras u objetos llenos de agua.

El enchufe principal sirve para desconectar el aparato. Para desconectar completamente el aparato de la red eléctrica, el enchufe principal debe desconectarse completamente de la toma de corriente.

La batería no debe exponerse a un calor excesivo.

RECICLAJE DE PRODUCTOS ELÉCTRICOS

Ahora debería reciclar sus residuos de productos eléctricos y, de este modo, ayudar al medio ambiente.



Este símbolo significa que un producto eléctrico no debe desecharse con la basura doméstica normal. Asegúrese de llevarlo a un lugar adecuado para su eliminación cuando termine.

IMPORTANTE: Lea atentamente todas las instrucciones antes de utilizar el producto y consérvelas para futuras consultas.



Riesgo de descarga eléctrica. No abrir.



Lea atentamente todas las instrucciones antes de usar el producto y consérvelas para futuras consultas.



En caso de mantenimiento, utilice únicamente piezas de recambio idénticas.



ATENCIÓN

RIESGO DE DESCARGA ELÉCTRICA NO ABRIR



CAUTION

RISQUE D'ELECTROCUTION NE PAS OUVRIR



IMPORTANTE: Lea atentamente todas las instrucciones antes de utilizar el producto y consérvelas para futuras consultas.



EU Declaration of Conformity

I hereby declare that the product:

Product Name: Majority Fitzwilliam 3 Internet Radio

Model: Black 1000002802 - Silver 1000002803

Brand Name: Majority

Satisfies all the technical regulations applicable to the product within the scope of Council Directives 2014/35/EU and 2014/30/EU, 2009/125/EC, 2012/19/EU, 2014/53/EU, 2011/65/EU, 1907/2006.

2014/35/EU (LVD Directive)

EN62368-1:2014+A11:2017

2014/30/EU (EMC Directive)

EN55032:2015+A11:2020, Class B, EN IEC 61000-3-2: 2019, EN61000-3-3: 2013+A1:2019, EN55035: 2017, EN 301 489-1 V2.2.3 (2019-11), EN 301 489-17 V3.2.2 (2019-12)

2009/125/EC (ERP Directive)

EN50564: 2011, EN62311: 2008

2012/19/EU (WEEE Directive)

2014/53/EU (RED Directive)

EN55032:2015+A11:2020, Class B, EN IEC 61000-3-2: 2019, EN61000-3-3: 2013+A1:2019, EN55035: 2017, EN 301 489-1 V2.2.3 (2019-11), EN 301 489-17 V3.2.2 (2019-12), EN 303 345-1 V1.1.1 (2019-06), EN 303 345-3 V1.1.0 (2019-11), EN 303 345-4 V1.1.0 (2019-11), ETSI EN 300 328 V2.2.2 (2019-07), EN62368-1:2014+A11:2017, EN 62479: 2010, EN 50663:2017

2011/65/EU & 2015/863/EU (RoHS Directive)

1907/2006 (REACH Directive)

All essential test suites have been carried out.

This declaration is issued under the sole responsibility of iZilla Ltd.

Point of Contact: Eddie Latham | Founder

Signed: 

Date: Nov 2023

UK: iZilla Ltd, 49 Viking Way, Cambridge, CB23 8EL, UK

EU RP: AR Experts, P.O. Box 5047, 3620 AA Breukelen, The Netherlands

US: iZilla Ltd, C/O A.N. Deringer, Inc., 19520 Wilmington Ave, Rancho Dominguez, CA, 90220

Oakcastle is owned and operated by iZilla Ltd. Registered in England with Company No: 08520738



MAJORITY

www.majority.co.uk

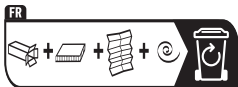

Points de collecte sur www.quefairedemesdechets.fr
Privilégiez la réparation ou le don de votre appareil !